

BẢN QUYỀN © Hangzhou EZVIZ Software Co., Ltd. Bảo lưu mọi quyền.

Bất kỳ và tất cả các thông tin, bao gồm câu từ, hình ảnh, đồ thị và những thứ khác đều thuộc tài sản của Công ty TNHH Phần mềm EZVIZ Hàng Châu (sau đây gọi tắt là "EZVIZ"). Không được sao chép, thay đổi, dịch hay phân phối, dù chỉ một phần hay toàn phần trong cuốn sách hướng dẫn sử dụng này (sau đây được gọi tắt là "sách hướng dẫn") bằng bất kỳ phương tiện nào mà không có sự cho phép trước bằng văn bản của EZVIZ. Trừ khi có quy định nào khác, EZVIZ không đưa ra bất kỳ sự bảo đảm, bảo lãnh hoặc cam đoan nào, cho dù rõ ràng hay không, liên quan đến sách hướng dẫn.

Về cuốn sách hướng dẫn này

Cuốn sách hướng dẫn bao gồm các hướng dẫn sử dụng và quản lý sản phẩm. Hình ảnh, biểu đồ, minh họa và tất cả các thông tin khác sau đây chỉ để mô tả và giải thích. Thông tin trong sách hướng dẫn có thể thay đổi mà không cần thông báo trước do cập nhật firmware hoặc các lý do khác. Vui lòng tìm đọc bản mới nhất trong trang web của EZVIZ™ (<http://www.ezviz.com>).

Theo dõi Sửa đổi

Phát hành mới - tháng 1 năm 2025

Chúng nhận Thương hiệu

EZVIZ™, , và các thương hiệu và logo khác của EZVIZ là tài sản của EZVIZ tại các khu vực pháp lý khác nhau. Các thương hiệu và logo khác được đề cập dưới đây là tài sản của các chủ sở hữu tương ứng.

Từ chối Trách nhiệm Pháp lý

TRONG PHẠM VI TỐI ĐA ĐƯỢC PHÁP LUẬT HIỆN HÀNH CHO PHÉP, SẢN PHẨM ĐƯỢC MÔ TẢ, CÙNG VỚI PHẦN CỨNG, PHẦN MỀM VÀ FIRMWARE CỦA NÓ, ĐƯỢC CUNG CẤP "NHƯ HIỆN TRẠNG", VỚI TẤT CẢ CÁC LỖI VÀ SAI SỐ, VÀ EZVIZ KHÔNG ĐẢM BẢO, CHO DÙ RÕ RÀNG HAY KHÔNG, BAO GỒM NHƯNG KHÔNG GIỚI HẠN, KHẢ NĂNG SỬ DỤNG, CHẤT LƯỢNG HÀI LÒNG, MỨC ĐỘ PHÙ HỢP CHO MỘT MỤC ĐÍCH CỤ THỂ VÀ SỰ KHÔNG VI PHẠM CỦA BÊN THỨ BA. TRONG MỌI TRƯỜNG HỢP, EZVIZ, CÁC GIÁM ĐỐC, CÁN BỘ, NHÂN VIÊN HOẶC ĐẠI LÝ CỦA MÌNH SẼ KHÔNG CHỊU TRÁCH NHIỆM CHO BẤT KỲ THIẾT HẠI ĐẶC BIỆT, DO HẬU QUẢ, NGẪU NHIÊN HOẶC GIÁN TIẾP NÀO MÀ BẠN GẶP PHẢI, TRONG ĐÓ BAO GỒM NHỮNG THIẾT HẠI DO MẤT LỢI NHUẬN KINH DOANH, GIÁN ĐOẠN KINH DOANH HOẶC MẤT DỮ LIỆU HOẶC TÀI LIỆU, LIÊN QUAN ĐẾN VIỆC SỬ DỤNG SẢN PHẨM NÀY, NGAY CẢ KHI EZVIZ ĐÃ ĐƯỢC THÔNG BÁO VỀ KHẢ NĂNG XẢY RA NHỮNG THIẾT HẠI ĐÓ.

TRONG PHẠM VI TỐI ĐA MÀ CÁC QUY ĐỊNH PHÁP LUẬT CÓ LIÊN QUAN CHỖ PHÉP, TRONG BẤT KỲ HOÀN CẢNH NÀO, EZVIZ KHÔNG PHẢI CHỊU TRÁCH NHIỆM CHO BẤT KỲ THIẾT HẠI NÀO VƯỢT QUÁ GIÁ MUA BAN ĐẦU CỦA SẢN PHẨM.

EZVIZ KHÔNG CHỊU TRÁCH NHIỆM CHO THƯƠNG TẬT VỀ NGƯỜI HAY HƯ HỎNG TÀI SẢN BỞI SẢN PHẨM HOẶC NGỪNG CUNG CẤP DỊCH VỤ DO: A) LẮP ĐẶT KHÔNG ĐÚNG CÁCH HOẶC SỬ DỤNG VỚI MỤC ĐÍCH KHÁC SO VỚI MỤC ĐÍCH ĐƯỢC YÊU CẦU; B) BẢO VỆ LỢI ÍCH QUỐC GIA HOẶC CÔNG CỘNG; C) TRƯỜNG HỢP BẤT KHẢ KHÁNG; D) BẢN THÂN BẠN HOẶC BÊN THỨ BA, BAO GỒM KHÔNG GIỚI HẠN, SỬ DỤNG BẤT KỲ SẢN PHẨM, PHẦN MỀM, ỨNG DỤNG VÀ NHỮNG THỨ KHÁC CỦA BẤT KỲ BÊN THỨ BA NÀO.

ĐỐI VỚI SẢN PHẨM CÓ QUYỀN TRUY CẬP INTERNET, BẠN PHẢI HOÀN TOÀN CHỊU TRÁCH NHIỆM CHO NHỮNG RỦI RO LIÊN QUAN ĐẾN VIỆC SỬ DỤNG SẢN PHẨM. EZVIZ SẼ KHÔNG CHỊU TRÁCH NHIỆM CHO NHỮNG HOẠT ĐỘNG BẤT THƯỜNG, RÒ RỈ QUYỀN RIÊNG TƯ HOẶC NHỮNG THIẾT HẠI KHÁC DO CÁC CUỘC TẤN CÔNG MẠNG, TIN TẶC TẤN CÔNG, NHIỄM VI-RÚT HOẶC RỦI RO BẢO MẬT INTERNET KHÁC; TUY NHIÊN, EZVIZ SẼ CUNG CẤP HỖ TRỢ KỸ THUẬT KỊP THỜI NẾU ĐƯỢC YÊU CẦU.

LUẬT GIÁM SÁT VÀ LUẬT BẢO VỆ DỮ LIỆU KHÁC NHAU TÙY THUỘC VÀO MỖI KHU VỰC NẪM TRONG PHẠM VI QUYỀN HẠN. VUI LÒNG KIỂM TRA TẤT CẢ CÁC LUẬT CÓ LIÊN QUAN TẠI KHU VỰC PHÁP LÝ CỦA BẠN TRƯỚC KHI SỬ DỤNG SẢN PHẨM NÀY ĐỂ ĐẢM BẢO RẰNG VIỆC SỬ DỤNG CỦA BẠN TUÂN THỦ LUẬT HIỆN HÀNH. EZVIZ SẼ KHÔNG CHỊU TRÁCH NHIỆM TRONG TRƯỜNG HỢP SẢN PHẨM ĐƯỢC SỬ DỤNG VỚI MỤC ĐÍCH TRÁI PHÁP LUẬT.

TRONG TRƯỜNG HỢP CÓ BẤT KỲ Mâu thuẫn nào giữa các điều trên và luật hiện hành, luật hiện hành sẽ được ưu tiên áp dụng.

Mục lục

Tổng quan	1
1. Chi tiết bộ sản phẩm	1
2. Thông tin cơ bản	1
Cài đặt.....	3
1. Tải ứng dụng EZVIZ	3
2. Cài đặt thẻ SIM Nano	4
3. Bật nguồn Camera	5
4. Thêm camera vào EZVIZ	6
Lắp đặt camera.....	6
1. Lắp thẻ Micro SD (Không bắt buộc)	6
2. Vị trí lắp đặt.....	7
3. Quy trình lắp đặt	7
Xem thiết bị của bạn.....	11
1. Xem trực tiếp.....	11
2. Cài đặt	12
Kết nối EZVIZ	13
1. Dùng Amazon Alexa	13
2. Sử dụng trợ lý Google.....	13
Câu hỏi thường gặp.....	14
Sáng kiến về Cách sử dụng các sản phẩm video	15

Tổng quan

1. Chi tiết bộ sản phẩm



Camera (x1)

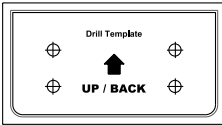

Tấm mẫu khoan (x1)



Bộ vít (x1)



Cáp nguồn (x1)



Thông tin quy định (x1)



Hướng dẫn sử dụng nhanh (x1)

❗ Ngoại hình của bộ điều khiển nguồn phụ thuộc vào loại bạn đã mua.











2. Thông tin cơ bản



Chế độ xem trước



Xem bên phải

Tên	Mô tả
Đèn báo LED	 Sáng xanh dương: Camera đang khởi động hoặc đang được xem trực tiếp trong ứng dụng EZVIZ.
	 Nháy nhanh màu xanh dương: Camera sẵn sàng cho cấu hình mạng.
	  Xanh dương nháy chậm: Camera hoạt động bình thường.
	  Nháy chậm màu đỏ: Lỗi kết nối mạng.
	 Nháy nhanh màu đỏ: Lỗi camera / Pin yếu.
	 Sáng xanh lá: Đã sạc đầy camera.
  Nháy chậm màu xanh lá: Đang sạc.	
Dấu AOV	Điều này có nghĩa là thiết bị được trang bị tính năng Video luôn bật (AOV) mới nhất của EZVIZ để cho phép ghi hình 24/7 trên camera chạy bằng pin để tăng cường sự an tâm.
Khe cắm thẻ Micro SD	Khởi tạo thẻ (bán riêng) trong ứng dụng EZVIZ trước khi sử dụng. Loại tương thích đề xuất: Class 10, dung lượng tối đa 512 GB.
Nút cài đặt lại	Nhấn và giữ trong 4 giây để khởi động lại và đặt tất cả các thông số về mặc định.
Cổng nguồn	Để sạc camera.
Nút Nguồn	<ul style="list-style-type: none"> Bật nguồn: Nhấn và giữ trong 2 giây ở trạng thái tắt. Tắt nguồn: Nhấn và giữ trong 4 giây để tắt camera.



Xem từ trên

Cài đặt

Làm theo các bước sau để cài đặt camera:

1. Tải ứng dụng EZVIZ và đăng nhập vào tài khoản ứng dụng EZVIZ.
2. Cài đặt thẻ SIM Nano.
3. Bật nguồn camera.
4. Thêm camera cần cài đặt vào tài khoản EZVIZ.

1. Tải ứng dụng EZVIZ

1. Kết nối điện thoại di động của bạn với Wi-Fi (được đề xuất).
2. Tải về và cài đặt ứng dụng EZVIZ bằng cách tìm kiếm "EZVIZ" trong App Store hoặc Google Play™.
3. Khởi chạy ứng dụng và đăng ký tài khoản người dùng trên EZVIZ.

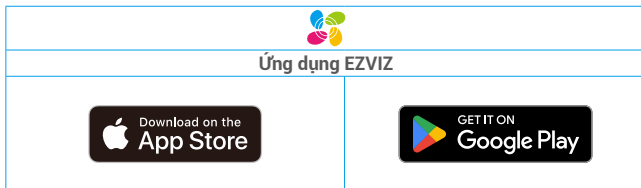

- i** Nếu bạn đã sử dụng ứng dụng từ trước, hãy đảm bảo rằng bạn đang dùng bản mới nhất. Để biết có bản cập nhật hay không, truy cập Cửa hàng Ứng dụng và tìm EZVIZ.

2. Cài đặt thẻ SIM Nano

i Khi mã PIN của thẻ SIM bị khóa, nó cần được mở khóa trước khi lắp vào thiết bị.

H: Làm cách nào để mở khóa mã PIN SIM của Thẻ SIM của tôi?

Đ: Hầu hết các mã PIN của SIM có thể được thiết lập để mở khóa trên điện thoại của bạn, như sau:

- Đối với hệ thống IOS:
 1. Lắp thẻ SIM Nano của bạn.
 2. Trên điện thoại của bạn, hãy đi tới Cài đặt > Mạng di động > Mã PIN của SIM.
 3. Trong mã PIN của SIM, chạm vào để tắt “mã PIN của SIM” bằng cách nhập mã PIN.
- Đối với hệ thống Android:
 1. Lắp thẻ SIM Nano của bạn.
 2. Trên điện thoại của bạn, hãy đi tới Cài đặt > Cài đặt thêm > Thiết lập khóa SIM.
 3. Trong Thiết lập khóa SIM, chạm để tắt “Khóa thẻ SIM” bằng cách nhập mã PIN.

Nếu mã PIN của SIM không thể mở khóa hoặc không hợp lệ, vui lòng liên hệ với nhà cung cấp dịch vụ của bạn.

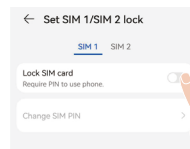
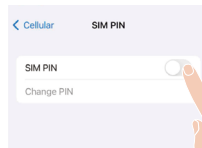

Cái gì là thẻ SIM Nano?

Thẻ SIM Nano có kích thước 12,3 mm x 8,8 mm x 0,67 mm, là loại nhỏ nhất trong ba loại.

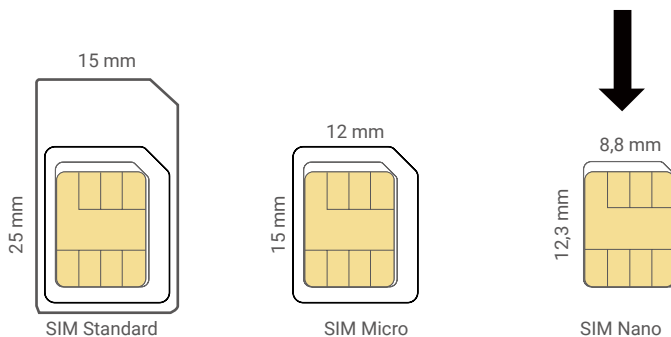

- Chèn thẻ SIM 4G Nono vào khe thẻ Nano SIM như hình dưới đây.



3. Bật nguồn Camera

1. Mở nắp camera.



2. Trong trạng thái tắt, nhấn và giữ nút nguồn trong 2 giây để bật nguồn.
3. Đặt lại nắp phủ lên.

Nếu camera hết pin, hãy kết nối camera với ổ cắm điện hoặc kết nối camera với pin mặt trời hoặc pin mặt trời có bộ nhớ pin (bán riêng) để sạc.

Tùy chọn 1: Kết nối camera với ổ cắm điện bằng bộ chuyển đổi nguồn để sạc (5V 2A).



Tùy chọn 2: Kết nối camera với pin mặt trời để sạc.

- i** Nếu bạn đã mua bộ sản phẩm, pin mặt trời được cung cấp cùng với camera; nếu không, pin mặt trời được bán riêng.



Tùy chọn 3: Kết nối camera với pin mặt trời có bộ nhớ pin (bán riêng) để sạc.



- Trước khi kết nối camera với ổ cắm điện để sạc, hãy tháo camera khỏi tường.
- Cả bộ đổi nguồn (5V 2A) và tấm pin năng lượng mặt trời đều cần được mua riêng.
- Vui lòng không sạc camera khi nhiệt độ vượt quá 45 độ hoặc dưới 0 độ.
- Không được phép sạc camera với bộ đổi nguồn ngoài trời.
- Khi sạc, camera sẽ tự động được bật.
- Ổ cắm điện nên được lắp đặt gần bộ chuyển đổi nguồn và dễ dàng tiếp cận.

4. Thêm camera vào EZVIZ

1. Đăng nhập vào tài khoản ứng dụng EZVIZ của bạn.
2. Trên màn hình Trang chủ, nhấn “+” ở góc trên bên phải màn hình để truy cập giao diện Quét mã QR.
3. Quét mã QR trên trang bìa của hướng dẫn sử dụng này hoặc trên thân của camera.



4. Làm theo trình hướng dẫn ứng dụng EZVIZ để hoàn tất cấu hình mạng.

- Nếu thiết bị cảnh báo “Kết nối thất bại”, vui lòng thực hiện các bước sau:
 1. Nhấn và giữ nút RESET trong 4 giây để đặt lại thiết bị và đợi cho đến khi bạn nghe tiếng cảnh báo âm thanh “Đăng ký nền tảng thành công”, sau đó lặp lại các bước trên để thêm thiết bị vào tài khoản ứng dụng EZVIZ.
 2. Nếu thiết bị vẫn cảnh báo “Kết nối thất bại”, chạm vào “Thử cấu hình APN” trên giao diện ứng dụng và theo hướng dẫn của ứng dụng để hoàn thành cấu hình APN.Đối với thông tin APN, vui lòng liên lạc với nhà cung cấp dịch vụ của bạn.

Lắp đặt camera

1. Lắp thẻ Micro SD (Không bắt buộc)

1. Mở nắp camera.
2. Lắp thẻ Micro SD (được bán riêng) vào khe lắp thẻ như minh họa trong hình dưới đây.
3. Lắp nắp đậy lại.

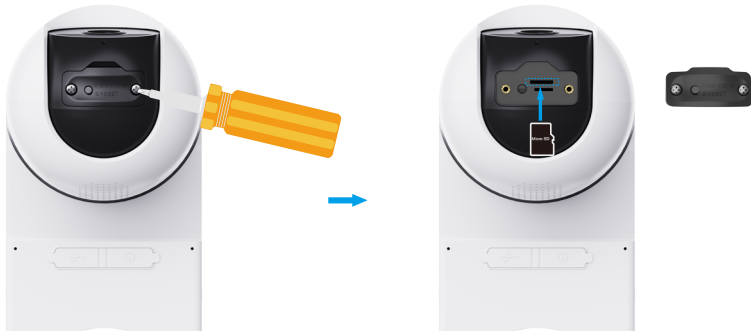

- Sau khi lắp thẻ Micro SD, bạn cần khởi động thẻ trong ứng dụng EZVIZ trước khi sử dụng.
4. Trong ứng dụng EZVIZ, chạm vào **Danh sách ghi** trong giao diện Cài đặt thiết bị để kiểm tra trạng thái thẻ SD.
 5. Nếu thẻ nhớ hiển thị ở trạng thái **Chưa được khởi động**, chạm để khởi động.

i Sau đó, thẻ nhớ sẽ chuyển sang trạng thái **Bình thường** và có thể lưu trữ video.

2. Vị trí lắp đặt

Chọn một vị trí có trường quan sát rõ ràng, không bị chặn và có tín hiệu không dây tốt đến camera. Hãy ghi nhớ những mẹo sau:

- Đảm bảo tường đủ khỏe để chịu được ba lần trọng lượng của camera.
- Chiều cao lắp đặt khuyến nghị: Cách mặt đất 10 ft (3 m).
- Đảm bảo rằng đối tượng quan sát đi qua trường quan sát của camera. Cảm biến chuyển động của camera nhạy cảm hơn với chuyển động từ bên này sang bên kia của trường quan sát so với chuyển động trực tiếp về phía hoặc ra khỏi camera.

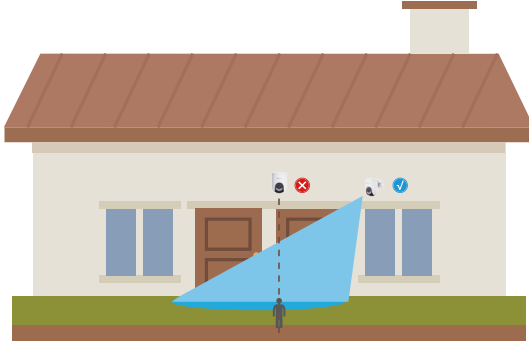

i Do bị giới hạn bởi công nghệ phát hiện PIR, camera có thể không phát hiện chuyển động khi nhiệt độ môi trường gần với nhiệt độ cơ thể người hoặc ai đó tiếp cận cảm biến PIR theo chiều dọc.

- Bạn nên thiết lập độ nhạy phát hiện trên ứng dụng EZVIZ khi chọn vị trí. Do đó, bạn có thể xác minh xem có thể phát hiện chuyển động trong vị trí của camera hay không và điều chỉnh độ nhạy dựa trên kích thước và khoảng cách của đối tượng được phát hiện.



Lưu ý quan trọng giúp giảm cảnh báo sai:

- Không lắp camera trong điều kiện ánh sáng mạnh, bao gồm ánh nắng mặt trời, ánh sáng từ đèn, v.v.
- Đặt camera xa các ổ cắm, bao gồm lỗ thông hơi của máy điều hòa không khí, ổ cắm máy tạo độ ẩm, lỗ thông hơi truyền nhiệt của máy chiếu, v.v.
- Không lắp camera ở những nơi có gió lớn.
- Không lắp camera đối diện với gương.
- Đặt camera cách xa mọi thiết bị không dây ít nhất 1 mét, bao gồm cả bộ định tuyến Wi-Fi và điện thoại để tránh nhiễu sóng không dây.

3. Quy trình lắp đặt

Camera có thể được gắn trên tường, gắn trên trần và gắn trên cột.

i Tháo màng bảo vệ khỏi ống kính trước khi lắp camera.

Gắn trần/Gắn tường

1. Nhấn các cánh tay kéo khóa ở mỗi bên của thiết bị bằng một tay, trong khi sử dụng tay còn lại để kéo giá đỡ ra ngoài.



2. Dán tấm mẫu khoan lên bề mặt sạch và phẳng.
3. (Chỉ dành cho tường xi măng) Khoan các lỗ vít theo tấm mẫu và lắp nở nhựa.
4. Dùng vít (PA4x25) để cố định giá đỡ trên bề mặt lắp đặt.
5. Đẩy camera lên giá đỡ cho đến khi bạn nghe thấy tiếng nhắc, nghĩa là thân thiết bị đã được lắp hoàn toàn vào giá đỡ.

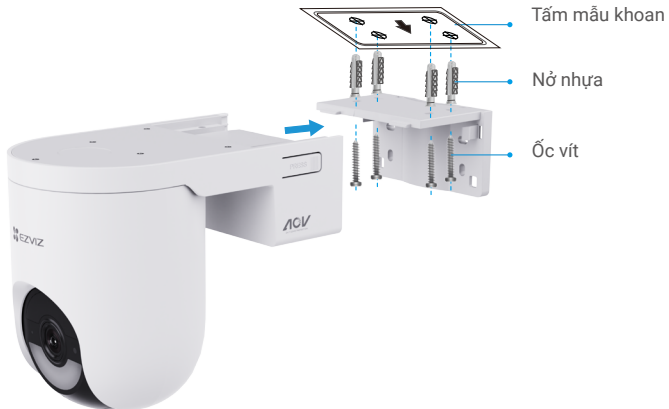

Gắn trần

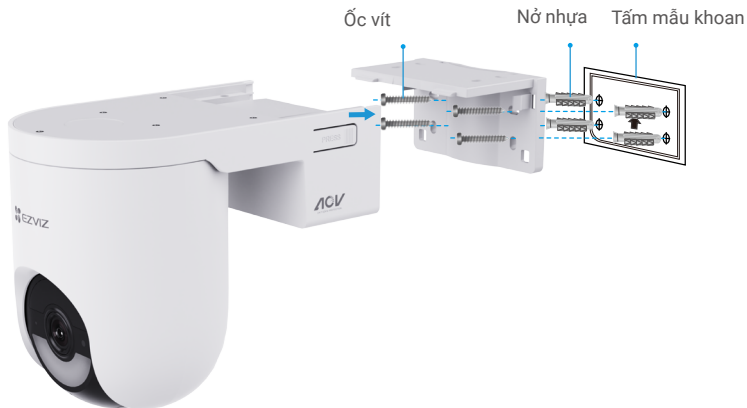

Gắn tường

- i** Nếu thiết bị được lắp đặt dưới mái hiên, chúng tôi khuyên rằng khoảng cách giữa thiết bị và mái hiên phải nhỏ hơn 20cm để tránh phản xạ trên tường vào ban đêm, điều này có thể ảnh hưởng đến hiệu quả giám sát của thiết bị.

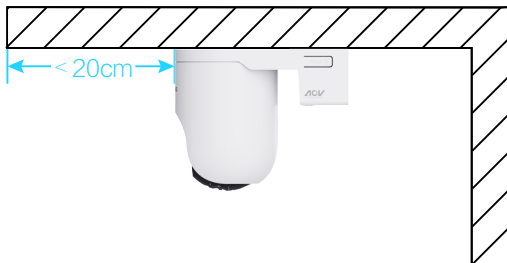

- i** Chúng tôi khuyên rằng khoảng cách giữa thiết bị và tường phải lớn hơn 30cm để tránh phản xạ tường vào ban đêm, điều này có thể ảnh hưởng đến hiệu quả giám sát của thiết bị.



Gắn trên cột

1. Sử dụng vòng tròn (mua riêng) để cố định giá đỡ vào cột.
2. Đẩy camera lên giá đỡ cho đến khi bạn nghe thấy tiếng nhả, nghĩa là thân thiết bị đã được lắp hoàn toàn vào giá đỡ.



Xem thiết bị của bạn

i Giao diện ứng dụng có thể thay đổi do cập nhật phiên bản. Vui lòng tham khảo giao diện thực tế.

1. Xem trực tiếp

Khi bạn khởi tạo ứng dụng EZVIZ, trang thiết bị sẽ hiển thị như hình dưới đây. Bạn có thể xem và nghe video trực tiếp, chụp nhanh hoặc ghi âm và chọn độ phân giải video nếu cần.

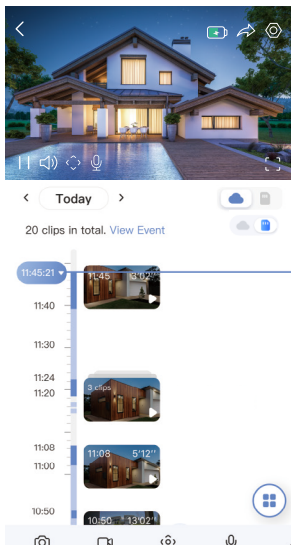

i Vuốt sang trái và phải trên màn hình để xem thêm các biểu tượng.

Biểu tượng	Mô tả
	Pin. Xem dung lượng pin còn lại.
	Chia sẻ. Chia sẻ thiết bị của bạn với bất kỳ ai bạn muốn.
	Cài đặt. Xem hoặc thay đổi cài đặt thiết bị.
	Chụp ảnh nhanh. Chụp một bức ảnh.
	Ghi âm. Bắt đầu/dừng ghi âm thủ công.
	PTZ. Xoay camera để có được góc nhìn rộng hơn. Nhấn bốn nút mũi tên bên dưới chế độ xem trực tiếp để điều chỉnh ống kính PTZ; nhấn nút mũi tên trái và phải trong chế độ xem trực tiếp để điều chỉnh ống kính góc rộng.
	Nói. Nhấn vào biểu tượng, sau đó làm theo hướng dẫn trên màn hình để nói chuyện hoặc nghe mọi người trước camera.
	Độ phân giải. Chọn độ phân giải video khi bạn cần.
	Báo động bằng âm thanh-ánh sáng. Phát âm thanh và nhấp đèn flash để ngăn chặn những kẻ đột nhập.
	Thiết bị gần đây. Nhấn để chọn bố cục cửa sổ.
	Mở ra. Nhấn vào biểu tượng, màn hình hiện tại sẽ trở thành một cửa sổ nhỏ riêng biệt có thể nổi trên giao diện.
	Mẹo. Chạm để tìm hiểu về một số tính năng của thiết bị.



2. Cài đặt

Trong trang cài đặt, bạn có thể cài đặt các thông số của thiết bị.

Thông số	Mô tả
Tên	Xem hoặc nhấn để tùy chỉnh tên thiết bị của bạn tại đây.
Pin	Ở đây bạn có thể xem lượng pin còn lại và chọn chế độ hoạt động của thiết bị.
Cài đặt liên kết	Khi được bật, ống kính PTZ và sẽ được liên kết với ống kính góc rộng. Camera PTZ sẽ tự động theo dõi và ghi lại bất kỳ mục tiêu nào được phát hiện đi vào khu vực giám sát góc rộng và phát ra cảnh báo.
Phát hiện thông minh	Bạn có thể chọn giữa Phát hiện hình dạng người, Phát hiện phương tiện và Phát hiện thay đổi hình ảnh cho thiết bị của mình.
Thông báo	Bạn có thể quản lý các tin nhắn của thiết bị và thông báo ứng dụng EZVIZ.
Cài đặt âm thanh	Bạn có thể thiết lập các tham số âm thanh phù hợp cho thiết bị của mình.
Cài đặt hình ảnh	Bạn có thể thiết lập các thông số hình ảnh phù hợp cho thiết bị của mình.
Cài đặt đèn	Bạn có thể đặt các thông số ánh sáng có liên quan cho thiết bị của mình.
Cài đặt PTZ	Bạn có thể cài đặt các thông số của PTZ cho thiết bị của mình, như Theo dõi người, hiệu chỉnh vị trí PTZ và Đặt sẵn PTZ tại đây.
Danh sách ghi	Bạn có thể chọn giữa các loại ghi khác nhau cho thiết bị của mình và xem trạng thái thẻ micro SD tại đây.
Cài đặt quyền riêng tư	Bạn có thể mã hóa video của mình bằng mật khẩu mã hóa và quản lý chế độ ngủ tại đây.
Mạng 4G	Bạn có thể xem trạng thái kết nối và dữ liệu sử dụng ở đây.
Thông tin thiết bị	Bạn có thể xem thông tin thiết bị ở đây.
Chia sẻ thiết bị	Bạn có thể chia sẻ thiết bị với thành viên gia đình hoặc khách của mình.
EZVIZ Cloud	Bạn có thể đăng ký và quản lý bộ nhớ đám mây.
Khởi động lại thiết bị	Nhấn để khởi động lại camera.
Xóa thiết bị	Nhấn để xóa camera khỏi đám EZVIZ Cloud.

Kết nối EZVIZ

1. Dùng Amazon Alexa

Những hướng dẫn này sẽ giúp bạn điều khiển các thiết bị EZVIZ của mình bằng Amazon Alexa. Nếu gặp bất kỳ vấn đề nào trong quá trình thực hiện, vui lòng tham khảo **Xử lý sự cố**.

Trước khi bắt đầu, hãy đảm bảo rằng:

1. Các thiết bị EZVIZ được kết nối với ứng dụng EZVIZ.
2. Trong ứng dụng EZVIZ, hãy tắt "Mã hóa Video" và bật "Âm thanh" trong trang Cài đặt thiết bị.
3. Bạn có một thiết bị hỗ trợ Alexa (chẳng hạn Echo Spot, Echo-Show, All-new Echo-Show, Fire TV (tất cả các phiên bản), Fire TV Stick (chỉ phiên bản thế hệ thứ hai) hoặc TV thông minh Fire TV Edition).
4. Ứng dụng Amazon Alexa đã được cài đặt trên thiết bị thông minh của bạn, và bạn đã tạo một tài khoản.

Để điều khiển các thiết bị EZVIZ bằng Amazon Alexa:

1. Mở ứng dụng Alexa và chọn "Skills and Games" (Kỹ năng và Trò chơi) trong menu.
2. Trên màn hình Kỹ năng và Trò chơi, tìm kiếm "EZVIZ", và bạn sẽ thấy các kỹ năng "EZVIZ".
3. Chọn kỹ năng cho thiết bị EZVIZ của bạn, rồi nhấn **ENABLE TO USE (BẬT ĐỂ SỬ DỤNG)**.
4. Nhập tên người dùng EZVIZ và mật khẩu, rồi nhấn **Sign in (Đăng nhập)**.
5. Nhấn nút **Authorize (Ủy quyền)** để ủy quyền cho Alexa truy cập tài khoản EZVIZ và có thể điều khiển các thiết bị EZVIZ của bạn.
6. Bạn sẽ nhìn thấy "EZVIZ has been successfully linked" (EZVIZ đã được liên kết thành công), rồi nhấn **DISCOVER DEVICES (TÌM THIẾT BỊ)** để cho phép Alexa tìm tất cả các thiết bị EZVIZ của bạn.
7. Quay lại menu ứng dụng Alexa và chọn "Devices" (Thiết bị), tại đây bạn sẽ thấy tất cả các thiết bị EZVIZ của mình.

Điều khiển bằng giọng nói

Tìm thiết bị thông minh mới qua menu "Smart Home" (Nhà thông minh) trong ứng dụng Alexa hoặc chức năng Điều khiển bằng giọng nói Alexa.

Khi đã tìm thấy, bạn có thể điều khiển thiết bị bằng giọng nói của mình. Đưa ra cho Alexa những câu lệnh đơn giản.

- 📍 Ví dụ như tên thiết bị của bạn: "show xxxx camera" (Hiển thị camera xxxx) có thể được sửa đổi trong ứng dụng EZVIZ. Mỗi khi thay đổi tên thiết bị, bạn sẽ cần tìm lại thiết bị để cập nhật tên.

Xử lý sự cố

Tôi nên làm gì khi Alexa không tìm được thiết bị của tôi?

Kiểm tra xem liệu có vấn đề nào về kết nối Internet không.

Thử khởi động lại thiết bị thông minh và tìm lại thiết bị trên Alexa.

Tại sao trạng thái thiết bị hiển thị trên Alexa lại là "Offline" (Ngoại tuyến)?

Thiết bị của bạn có thể đã bị ngắt kết nối không dây. Khởi động lại thiết bị thông minh và tìm lại trên Alexa.

Có thể bộ định tuyến của bạn không có sẵn truy cập Internet. Kiểm tra xem bộ định tuyến của bạn đã kết nối Internet chưa và thử lại.

- 📍 Để biết chi tiết về các quốc gia hỗ trợ sử dụng Amazon Alexa, hãy tham khảo trang web chính thức của sản phẩm.

2. Sử dụng trợ lý Google

Với Trợ lý Google, bạn có thể kích hoạt thiết bị EZVIZ của mình và xem trực tiếp bằng cách đưa ra những câu lệnh thoại cho Trợ lý Google.

Cần phải có các thiết bị và ứng dụng sau:

1. Một ứng dụng EZVIZ chứa thiết bị.
2. Trong ứng dụng EZVIZ, hãy tắt "Mã hóa Video" và bật "Âm thanh" trong trang Cài đặt thiết bị.
3. Một TV có kết nối Chromecast.
4. Ứng dụng Trợ lý Google trên điện thoại của bạn.

Để bắt đầu, hãy làm theo các bước dưới đây:

1. Thiết lập thiết bị EZVIZ và đảm bảo thiết bị hoạt động chính xác trên ứng dụng.
2. Tải xuống ứng dụng Google Home từ App Store hoặc Google Play Store™ và đăng nhập vào tài khoản Google của bạn.
3. Trên màn hình myhome, nhấn "+" ở góc trên bên trái, và chọn "Set up device" (Thiết lập thiết bị) trong danh sách menu để

chuyển đến giao diện Thiết lập.

4. Nhấn vào **Works with Google (Hoạt động bằng Google)** và tìm kiếm "EZVIZ", nơi bạn sẽ tìm thấy các kỹ năng "EZVIZ".
5. Nhập tên người dùng EZVIZ và mật khẩu, rồi nhấn **Sign in (Đăng nhập)**.
6. Nhấn nút **Authorize (Ủy quyền)** để cho phép Google truy cập vào tài khoản EZVIZ và có thể kiểm soát các thiết bị EZVIZ của bạn.
7. Nhấn **Return to app (Quay lại ứng dụng)**.
8. Thực hiện theo những bước trên để hoàn thành việc ủy quyền. Khi hoàn tất đồng bộ hóa, dịch vụ EZVIZ sẽ được liệt kê trong danh sách dịch vụ của bạn. Để xem danh sách các thiết bị tương thích trong tài khoản EZVIZ của bạn, nhấn vào biểu tượng dịch vụ EZVIZ.
9. Bây giờ hãy thử một số lệnh. Sử dụng tên của camera mà bạn đã tạo khi thiết lập hệ thống.

Người dùng có thể quản lý các thiết bị đơn lẻ hoặc theo nhóm. Thêm thiết bị vào phòng cho phép người dùng sử dụng một lệnh để cùng lúc điều khiển một nhóm thiết bị.

Xem liên kết sau để biết thêm thông tin:

<https://support.google.com/googlehome/answer/7029485?co=GENIE.Platform%3DAndroid&hl=en>

Câu hỏi thường gặp

H: Nếu camera ở trạng thái ngoại tuyến trên Ứng dụng, quá trình ghi video có được tiếp tục không?

Đ: Nếu camera được bật nguồn nhưng ngắt kết nối Internet, thì quá trình ghi cục bộ sẽ tiếp tục nhưng quá trình ghi trên đám mây sẽ dừng lại. Nếu camera bị tắt nguồn, cả hai quá trình ghi video sẽ dừng lại.

H: Làm cách nào để mở khóa mã PIN SIM của Thẻ SIM của tôi?

Đ: Hầu hết các mã PIN của SIM có thể được thiết lập để mở khóa trên điện thoại của bạn, như sau:

- Đối với hệ thống IOS:
 1. Lắp thẻ SIM Nano của bạn.
 2. Trên điện thoại của bạn, hãy đi tới Cài đặt > Mạng di động > Mã PIN của SIM.
 3. Trong mã PIN của SIM, chạm vào để tắt "mã PIN của SIM" bằng cách nhập mã PIN.
- Đối với hệ thống Android:
 1. Lắp thẻ SIM Nano của bạn.
 2. Trên điện thoại của bạn, hãy đi tới Cài đặt > Cài đặt thêm > Thiết lập khóa SIM.
 3. Trong Thiết lập khóa SIM, chạm để tắt "Khóa thẻ SIM" bằng cách nhập mã PIN.

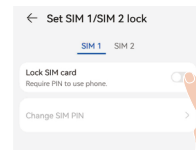

Nếu mã PIN của SIM không thể mở khóa hoặc không hợp lệ, vui lòng liên hệ với nhà cung cấp dịch vụ của bạn.

H: Nếu camera không trực tuyến trên ứng dụng và tôi đã cố gắng đặt lại thiết bị nhưng camera vẫn ngoại tuyến, tôi nên làm gì để khắc phục vấn đề này?

Đ: Đầu tiên, xác nhận rằng đã chèn thẻ Micro SIM hợp lệ vào camera. Nếu chưa, hãy chèn thẻ Micro SIM hợp lệ và bật camera của bạn.

Nếu đã chèn thẻ Micro SIM hợp lệ và camera vẫn ngoại tuyến, tiến hành như sau:

Đi đến giao diện ứng dụng, chạm vào "Cài đặt thiết bị" -> "Cài đặt mạng APN", sau đó làm theo trình hướng dẫn của ứng dụng để hoàn tất cấu hình mạng.

Hoặc truy cập vào giao diện ứng dụng, chạm vào "Tìm hiểu thêm" -> "cấu hình lại mạng", sau đó làm theo trình hướng dẫn của ứng dụng để hoàn tất cấu hình mạng.

 Để biết thêm thông tin về thiết bị, vui lòng tham khảo www.ezviz.com/vn.

Sáng kiến về Cách sử dụng các sản phẩm video

Cảm ơn bạn vì đã lựa chọn sản phẩm của EZVIZ.

Công nghệ đang ảnh hưởng đến mọi mặt trong cuộc sống của chúng ta.

Với vai trò là một công ty công nghệ cao, chúng tôi ngày càng thấy rõ công nghệ đóng vai trò quan trọng như thế nào trong việc nâng cao hiệu quả kinh doanh và chất lượng cuộc sống, nhưng mặt khác, công nghệ có tác hại tiềm ẩn nếu được sử dụng không đúng cách. Ví dụ, các sản phẩm video có khả năng ghi lại hình ảnh một cách chân thực, đầy đủ và rõ ràng. Điều này mang lại giá trị cao khi xem lại và lưu giữ các dữ kiện thời gian thực. Tuy nhiên, điều này cũng có thể dẫn đến việc vi phạm quyền và lợi ích hợp pháp của bên thứ ba nếu dữ liệu video được phân phối, sử dụng và/hoặc xử lý không thích hợp. Với triết lý "Công nghệ mang lại điều tốt đẹp", EZVIZ đề nghị mọi người dùng cuối của công nghệ video và sản phẩm video tuân thủ tất cả các luật và quy định hiện hành, cũng như các phong tục đạo đức, hướng tới mục đích cùng nhau tạo ra một cộng đồng tốt đẹp hơn. Vui lòng đọc kỹ các sáng kiến sau:

1. Mọi người đều có kỳ vọng chính đáng về quyền riêng tư và việc lắp đặt các sản phẩm video không được trái với kỳ vọng chính đáng này. Do đó, khi các sản phẩm video được lắp đặt ở các khu vực công cộng, phải đưa ra thông báo cảnh báo một cách hợp lý và hiệu quả trong đó nêu rõ phạm vi giám sát. Đối với các khu vực không phải nơi công cộng, phải đánh giá các quyền và lợi ích của bên thứ ba khi lắp đặt các sản phẩm video, bao gồm nhưng không giới hạn, chỉ lắp đặt sản phẩm video sau khi có sự đồng ý của các bên liên quan và không lắp đặt các sản phẩm video khó có thể trông thấy.

2. Các sản phẩm video được sản xuất nhằm mục đích ghi lại hoạt động thực tế trong một thời gian và không gian cụ thể và trong những điều kiện nhất định. Vì vậy, trước hết, mọi người dùng phải xác định các quyền hợp lý của mình trong phạm vi cụ thể đó để tránh xâm phạm quyền chân dung, quyền riêng tư hoặc các quyền hợp pháp khác của bên thứ ba.

3. Trong quá trình sử dụng các sản phẩm video, dữ liệu hình ảnh video từ các cảnh thực sẽ liên tục được tạo ra, bao gồm một lượng lớn dữ liệu sinh học (chẳng hạn như hình ảnh khuôn mặt) và dữ liệu đó có thể được áp dụng hoặc xử lý thêm. Bản thân các sản phẩm video không thể phân biệt được thể nào là tốt và xấu về cách sử dụng dữ liệu chỉ dựa trên hình ảnh do các sản phẩm video thu được. Kết quả của việc sử dụng dữ liệu phụ thuộc vào phương pháp và mục đích sử dụng của người kiểm soát dữ liệu. Do đó, người kiểm soát dữ liệu không những phải tuân thủ tất cả các luật và quy định hiện hành cũng như các yêu cầu quy phạm khác mà còn phải tôn trọng các chuẩn mực quốc tế, đạo đức xã hội, đạo đức tốt, thông lệ chung và các yêu cầu không bắt buộc khác bên cạnh việc tôn trọng quyền riêng tư, quyền chân dung và các quyền và lợi ích khác của cá nhân.

4. Phải luôn cân nhắc các quyền, giá trị và các yêu cầu khác của các bên liên quan khác khi xử lý dữ liệu video được liên tục tạo ra bởi các sản phẩm video. Về vấn đề này, an ninh sản phẩm và bảo mật dữ liệu là điều cực kỳ quan trọng. Do đó, mọi người dùng cuối và người kiểm soát dữ liệu phải thực hiện tất cả các biện pháp hợp lý và cần thiết để đảm bảo bảo mật dữ liệu và tránh rò rỉ dữ liệu, tiết lộ không đúng cách và sử dụng không đúng cách, bao gồm nhưng không giới hạn ở thiết lập kiểm soát truy cập, lựa chọn môi trường mạng phù hợp (Internet hoặc Intranet) qua đó các sản phẩm video được kết nối, thiết lập và không ngừng tối ưu hóa an ninh mạng.

5. Các sản phẩm video đã đóng góp rất nhiều vào việc cải thiện an sinh xã hội trên toàn thế giới và chúng tôi tin rằng, những sản phẩm này sẽ còn đóng vai trò tích cực trong nhiều mặt hơn nữa của đời sống xã hội. Mọi hành vi lạm dụng các sản phẩm video vi phạm nhân quyền hoặc dẫn đến các hoạt động tội phạm đều trái với ý định ban đầu là đổi mới công nghệ và phát triển sản phẩm. Do đó, mỗi người dùng phải xây dựng một cơ chế đánh giá và theo dõi cho việc áp dụng sản phẩm của mình để đảm bảo rằng mọi sản phẩm đều được sử dụng đúng cách, hợp lý và có thiện chí.