

Any and all information, including, among others, wordings, pictures, graphs are the properties of Hangzhou EZVIZ Software Co., Ltd. (hereinafter referred to as “EZVIZ”). This user manual (hereinafter referred to as “the Manual”) cannot be reproduced, changed, translated, or distributed, partially or wholly, by any means, without the prior written permission of EZVIZ. Unless otherwise stipulated, EZVIZ does not make any warranties, guarantees or representations, express or implied, regarding to the Manual.

### **About this Manual**

The Manual includes instructions for using and managing the product. Pictures, charts, images and all other information hereinafter are for description and explanation only. The information contained in the Manual is subject to change, without notice, due to firmware updates or other reasons. Please find the latest version in the EZVIZ™ website (<http://www.ezvizlife.com>).

### **Revision Record**

New release – January, 2021

### **Trademarks Acknowledgement**

EZVIZ™, ™, and other EZVIZ's trademarks and logos are the properties of EZVIZ in various jurisdictions. Other trademarks and logos mentioned below are the properties of their respective owners.

### **Legal Disclaimer**

TO THE MAXIMUM EXTENT PERMITTED BY APPLICABLE LAW, THE PRODUCT DESCRIBED, WITH ITS HARDWARE, SOFTWARE AND FIRMWARE, IS PROVIDED “AS IS”, WITH ALL FAULTS AND ERRORS, AND EZVIZ MAKES NO WARRANTIES, EXPRESS OR IMPLIED, INCLUDING WITHOUT LIMITATION, MERCHANTABILITY, SATISFACTORY QUALITY, FITNESS FOR A PARTICULAR PURPOSE, AND NON-INFRINGEMENT OF THIRD PARTY. IN NO EVENT WILL EZVIZ, ITS DIRECTORS, OFFICERS, EMPLOYEES, OR AGENTS BE LIABLE TO YOU FOR ANY SPECIAL, CONSEQUENTIAL, INCIDENTAL, OR INDIRECT DAMAGES, INCLUDING, AMONG OTHERS, DAMAGES FOR LOSS OF BUSINESS PROFITS, BUSINESS INTERRUPTION, OR LOSS OF DATA OR DOCUMENTATION, IN CONNECTION WITH THE USE OF THIS PRODUCT, EVEN IF EZVIZ HAS BEEN ADVISED OF THE POSSIBILITY OF SUCH DAMAGES.

TO THE MAXIMUM EXTENT PERMITTED BY APPLICABLE LAW, IN NO EVENT SHALL EZVIZ'S TOTAL LIABILITY FOR ALL DAMAGES EXCEED THE ORIGINAL PURCHASE PRICE OF THE PRODUCT.

EZVIZ DOES NOT UNDERTAKE ANY LIABILITY FOR PERSONAL INJURY OR PROPERTY DAMAGE AS THE RESULT OF PRODUCT INTERRUPTION OR SERVICE TERMINATION CAUSED BY: A) IMPROPER INSTALLATION OR USAGE OTHER THAN AS REQUESTED; B) THE PROTECTION OF NATIONAL OR PUBLIC INTERESTS; C) FORCE MAJEURE; D) YOURSELF OR THE THIRD PARTY, INCLUDING WITHOUT LIMITATION, USING ANY THIRD PARTY'S PRODUCTS, SOFTWARE, APPLICATIONS, AND AMONG OTHERS.

REGARDING TO THE PRODUCT WITH INTERNET ACCESS, THE USE OF PRODUCT SHALL BE WHOLLY AT YOUR OWN RISKS. EZVIZ SHALL NOT TAKE ANY RESPONSIBILITIES FOR ABNORMAL OPERATION, PRIVACY LEAKAGE OR OTHER DAMAGES RESULTING FROM CYBER ATTACK, HACKER ATTACK, VIRUS INSPECTION, OR OTHER INTERNET SECURITY RISKS; HOWEVER, EZVIZ WILL PROVIDE TIMELY TECHNICAL SUPPORT IF REQUIRED. SURVEILLANCE LAWS AND DATA PROTECTION LAWS VARY BY JURISDICTION. PLEASE CHECK ALL RELEVANT LAWS IN YOUR JURISDICTION BEFORE USING THIS PRODUCT IN ORDER TO ENSURE THAT YOUR USE CONFORMS TO THE APPLICABLE LAW. EZVIZ SHALL NOT BE LIABLE IN THE EVENT THAT THIS PRODUCT IS USED WITH ILLEGITIMATE PURPOSES.

IN THE EVENT OF ANY CONFLICTS BETWEEN THE ABOVE AND THE APPLICABLE LAW, THE LATTER PREVAILS.

# Obsah

<b>Obsah balení .....</b>	<b>1</b>
<b>Základy .....</b>	<b>2</b>
<b>Instalace aplikace EZVIZ .....</b>	<b>2</b>
<b>Přehled kabeláže .....</b>	<b>3</b>
1. Domovní zvoněk EZVIZ se zvonkem .....	3
2. Domovní zvoněk EZVIZ bez zvonku .....	3
<b>Montáž napájecí sady .....</b>	<b>3</b>
<b>Montáž domovního zvonku .....</b>	<b>5</b>
<b>Nastavení domovního zvonku .....</b>	<b>7</b>
<b>Vložení karty Micro SD (volitelně) .....</b>	<b>7</b>
<b>Inicializace karty Micro SD .....</b>	<b>7</b>
<b>Zobrazení zařízení .....</b>	<b>8</b>
1. Živé zobrazení .....	8
2. Nastavení .....	9
<b>EZVIZ Connect .....</b>	<b>10</b>
1. Use Amazon Alexa .....	10
2. Use Google Assistant .....	11
<b>Řešení potíží .....</b>	<b>11</b>

# Obsah balení



Domovní zvonek (1×)



Montážní deska (2×)  
Vyberte si jednu k zajištění co nejlepšího úhlu sledování.



Pěnová deska (1×)  
Slouží ke stabilizaci montážní desky při montáži na hrubý povrch.



Napájecí sada (1×)



Vrták (1×)



Šroubovák (1×)



Montážní šroub (3×)



Hmoždinka (3×)



Zajišťovací šroub (1×)



Upevňovací šroub (2×)



Konektory kabelů (4×)



Kabelový svazek (1×)



Kabel s pojistkou (1×)



Kabel se zakončením ve tvaru U (2×)



Právní informace (2×)



Stručná příručka (1×)

## Nářadí, které budete potřebovat



Vrtačka (1×)

# Základy

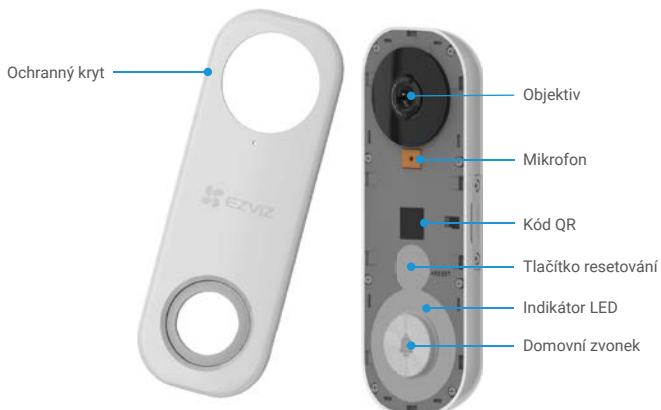

Název	Popis
Indikátor LED	<p><b>Červená</b></p> <ul style="list-style-type: none"> <li>• Svítí červená: Domovní zvonek se spouští.</li> <li>• Pomalu bliká červená: Síť byla odpojena.</li> <li>• Rychle bliká červená: Došlo k výjimce domovního zvonku (např. k chybě karty Micro SD).</li> </ul> <p><b>Modrá</b></p> <ul style="list-style-type: none"> <li>• Svítí modrá: Domovní zvonek funguje správně.</li> <li>• Rychle bliká modrá: Domovní zvonek je připraven k připojení k síti Wi-Fi.</li> </ul>
Tlačítko resetování	Podržením po dobu 5 s provedete resetování a přejdete do režimu konfigurace sítě Wi-Fi.

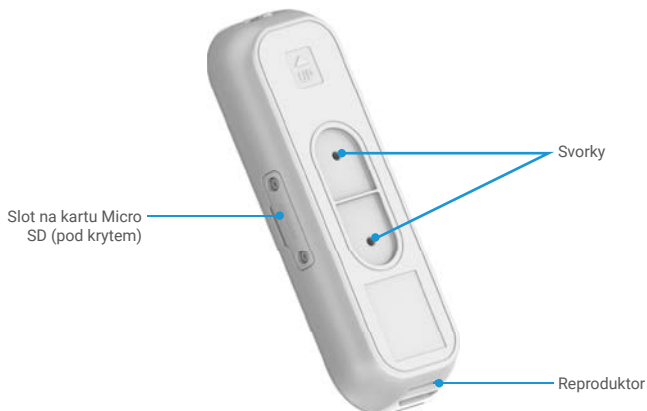

Název	Popis
Karta Micro SD (prodává se samostatně)	Než začnete kartu používat, inicializujte ji v aplikaci EZVIZ.

## Instalace aplikace EZVIZ

1. Připojte mobilní telefon k síti Wi-Fi (doporučeno).
2. Zadaním textu „EZVIZ“ vyhledejte v obchodech App Store nebo Google Play™ aplikaci EZVIZ. Stáhněte ji a nainstalujte.
3. Spusťte aplikaci a zaregistrujte svůj uživatelský účet EZVIZ.



**Aplikace EZVIZ**





**i** Pokud jste aplikaci již používali, zajistěte, aby se jednalo o nejnovější verzi. Chcete-li zjistit, zda je dostupná aktualizace, přejděte do obchodu s aplikacemi a vyhledejte aplikaci EZVIZ.

# Přehled kabeláže

## 1. Domovní zvonek EZVIZ se zvonkem

**i** Pokud je ve vaší domácnosti namontován mechanický nebo elektronický zvonek, namontujte napájecí sadu a domovní zvonek a připojte dle níže uvedeného obrázku kabely.

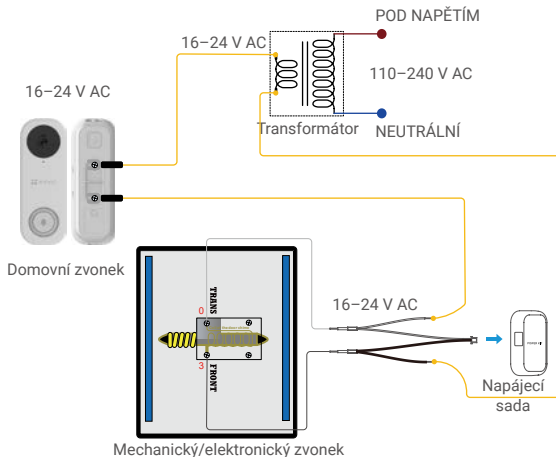

## 2. Domovní zvonek EZVIZ bez zvonku

**i** Pokud není namontován žádný zvonek, přeskočte krok montáže napájecí sady. Namontujte domovní zvonek a připojte dle níže uvedeného obrázku kabely.

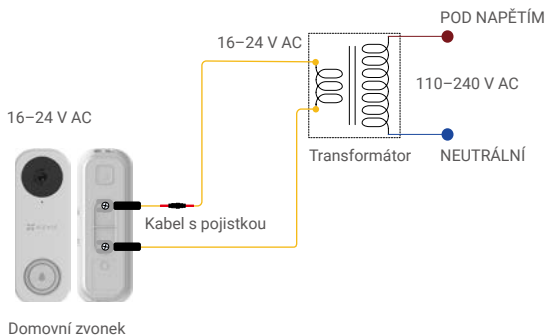

- i** • Doporučujeme namontovat nový transformátor, který bude podávat výstup 16 až 24 voltů.
- Podrobnosti o montáži zvonku a transformátoru naleznete ve stručné příručce zvonku nebo transformátoru.

## Montáž napájecí sady

**i** Napájecí sada zajišťuje potřebné napájení domovního zvonku. Je nutné ji namontovat před montáží domovního zvonku.

**1** Vypněte jističem elektrický proud v obvodu domovního zvonku.

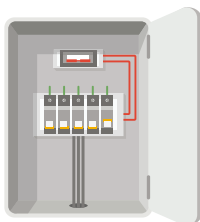

2 Zasuňte do napájecí sady jeden konec kabelového svazku.

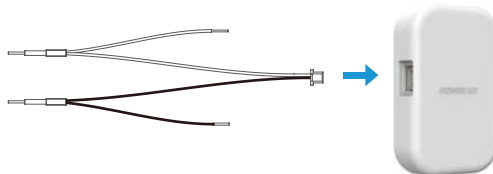

3 Sejměte kryt z mechanického zvonku.

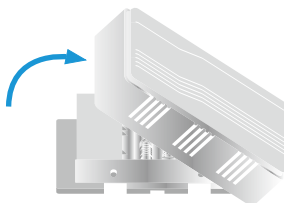

4 Vyměňte ze svorek s názvem TRANSFORMÁTOR a PŘEDNÍ kabely stávajícího zvonku.



5 Připojte kabelový svazek ke svorkám stávajícího zvonku s názvem TRANSFORMÁTOR a PŘEDNÍ.

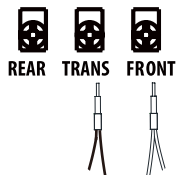

6 Vložte kabel stávajícího zvonku a druhý konec kabelového svazku do konektoru kabelu a pevně kabely zakruťte. Zopakujte tento krok s druhým kabelem stávajícího zvonku.

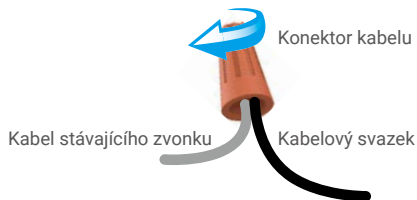

7 Namontujte napájecí sadu na stranu stávajícího zvonku.

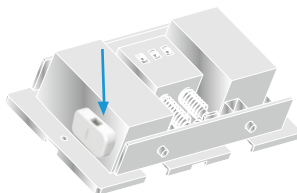

8 Připevněte kryt stávajícího zvonku zpět.

# Montáž domovního zvonku

**i** Doporučená montážní výška: 1,2 m nad zemí

**1** Vypněte jističem elektrický proud v obvodu domovního zvonku.

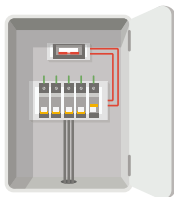

**2 (Volitelné)** Pokud je zeď nerovná, přilepte k montážní desce pěnovou desku.

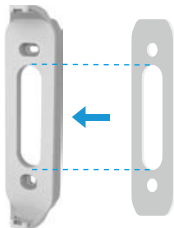

**3** Použijte montážní desku. Pokud chcete v jednom směru vidět více, použijte jednu z montážních desek se sklonem, které jsou dodány jako doplňkový montážní držák.

Použijte montážní desku jako šablonu a označte si na zdi umístění dvou montážních otvorů. Vložte do nich hmoždinky a poté ke zdi připevněte montážní desku.

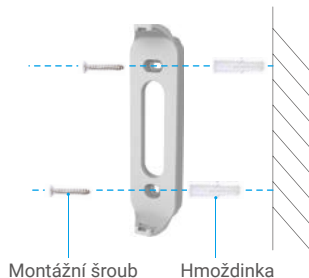

**i** Doporučená hloubka otvoru: 25–30 mm

**4** Máte-li namontovaný původní zvoněk, postupujte podle části **Možnost A**. Pokud nemáte, postupujte podle části **Možnost B**.

**Možnost A** Propojte domovní zvoněk s kabely stávajícího zvonku.

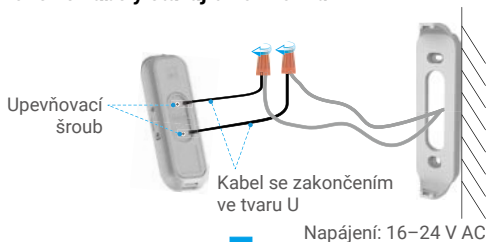

## Možnost B Připojte ke kabelům stávajícího zvonku kabel s pojistkou.

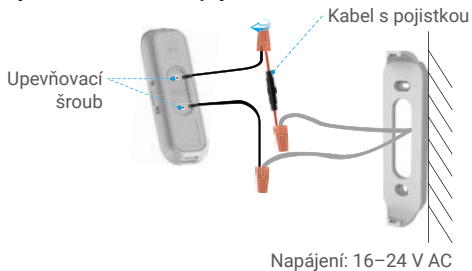

5 Připevněte domovní zvoněk k montážní desce.



6 Vložením zajišťovacího šroubu do horní části montážní desky zajistíte domovní zvoněk.



7 Obnovte jističem elektrický proud.

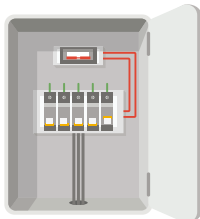

1 Jakmile bude indikátor domovního zvonku rychle modře blikat, je domovní zvoněk napájen. Pokud neblíká, vypněte elektrický proud a zkontrolujte kabeláž. Pokud indikátor blíká, pokračujte nastavením zvonku.



# Nastavení domovního zvonku



## 1 Přidejte domovní zvoněk do aplikace EZVIZ.

1. Sejměte z domovního zvonku ochranný kryt.
2. Přihlaste se ke svému účtu EZVIZ.
3. Klepnutím na tlačítko „+“ v pravém horním rohu domovské obrazovky přejděte do okna Scan QR Code (skenování kódu QR).
4. Až bude indikátor rychle modře blikat, naskenujte kód QR na zařízení nebo na obalu této stručné příručky.
5. Postupujte podle průvodce, a přidejte tak domovní zvoněk do aplikace EZVIZ.
6. Nasadte ochranný kryt zpět.

## 2 Zvolte odpovídající typ zvonku.

1. Klepněte v okně „Device Settings (Nastavení zařízení)“ aplikace EZVIZ na možnost Chime Type (Typ zvonku), a přejděte tak do okna „Chime Type (Typ zvonku)“.
2. Zvolte typ zvonku, který máte ve své domácnosti namontován.

# Vložení karty Micro SD (volitelně)



1. Sejměte pomocí šroubováku kryt na straně domovního zvonku.
2. Vložte do slotu kartu Micro SD (prodává se samostatně), dokud nezapadne.
3. Vraťte kryt zpět a utáhněte šrouby pomocí šroubováku.

**i** Kartu Micro SD byste měli po vložení a před jejím použitím inicializovat v aplikaci EZVIZ.

# Inicializace karty Micro SD

Wi-Fi Configure	TEST-WiFi  >
Storage Status	>
Device Version	Vx.x.x build xxxxxx No new version.

1. Klepněte v okně „Device Settings (Nastavení zařízení)“ aplikace EZVIZ na možnost **Storage Status (Stav úložiště)**, a zkontrolujte tak stav karty Micro SD.
2. Pokud se stav karty zobrazí jako **Uninitialized (Neinicializovaný)**, klepnutím kartu inicializujte.
3. Stav se poté změní na hodnotu **Normal (Normální)** a na kartu bude možné ukládat videa.

# Zobrazení zařízení

**i** Rozhraní aplikace se může lišit v závislosti na aktualizaci verze. Rozhodující je rozhraní aplikace instalované v telefonu.

## 1. Živé zobrazení

Po spuštění aplikace EZVIZ se zobrazí níže uvedená stránka zařízení.

Zde můžete zobrazit nebo poslouchat živý přenos, pořizovat snímky, nahrávat videa a volit rozlišení videa podle potřeby.

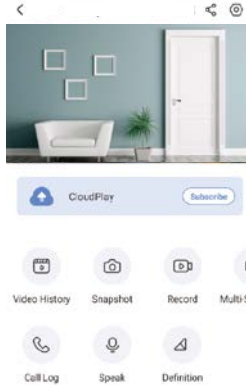

**i** Přejetím přes obrazovku doleva nebo doprava zobrazíte více ikon.

Ikona	Popis
	Sdílet. Sdílejte své zařízení s kýmkoli chcete.
	Nastavení. Zobrazení nebo změna nastavení zařízení.
	Video History (Historie videí). Zobrazení nahrávek.
	Snapshot (Snímek). Pořízení snímku.
	Record (Záznam). Ruční spuštění a zastavení nahrávání.
	Multi-screen Live (Živé zobrazení na více obrazovkách). Výběr rozložení živého zobrazení.
	Call Log (Protokol hovorů). Zobrazení protokolů hovorů.
	Speak (Mluvit). Spuštění funkce rozhovoru.
	Definition (Rozlišení). Výběr mezi rozlišením videa Ultra HD, Hi-Def nebo Standard.

**i** Skutečné rozhraní viz konkrétní informace.

## 2. Nastavení

Na stránce nastavení můžete nastavit parametry zařízení.

Parametr	Popis
Answer Doorbell Call (Přijmout hovor z domovního zvonku)	Je-li zakázáno, nelze hovor z domovního zvonku přijmout.
Audio (Zvuk)	Zvukové funkce. Je-li zakázáno, nebudou živé zobrazení ani nahraná videa obsahovat zvuk.
Status Light (Stavová kontrolka)	Stav zařízení je indikován různým svícením kontrolky. Je-li zakázáno, bude svícení vypnuto.
IR Light (Osvětlení IR)	Infračervené světlo pomáhá kameře získat černobílý obraz při slabém osvětlení. Je-li tato funkce vypnuta, ovlivní to kvalitu obrazu pořízeného v tmavém prostředí.
Alarm Notification (Oznámení o alarmu)	<ul style="list-style-type: none"><li>Alarm Notification (Oznámení o alarmu): Můžete zvolit různé režimy detekce a zařízení bude podle toho spouštět alarmy. Je-li povoleno, budete dostávat oznámení nepřetržitě <b>24/7</b> a nebude nastaven žádný Notification Schedule (plán oznámení).</li><li>Notification Schedule (Plán oznámení): Je-li povoleno, zařízení zapne/vypne zasílání push oznámení podle plánovaného nastavení.</li><li>Set Notification Schedule (Nastavit plán oznámení): Zde můžete nastavit plán oznámení.</li><li>Motion Detection Area (Oblast detekce pohybu): Zde můžete vybrat oblast detekce pohybu.</li><li>Motion Detection Sensitivity (Citlivost detekce pohybu): Zde můžete vybrat citlivost detekce pohybu.</li><li>Select the mode (Vyberte režim): Zde můžete vybrat mezi 3 různými režimy. Pokud zvolíte předchozí dva režimy a zařízení detekuje pohyb lidí nebo zvířat, ozve se slyšitelné varování.</li></ul>
Time Zone (Časové pásmo)	Podle potřeby si můžete vybrat časové pásmo.
Daylight Saving Time (Letní čas)	Podle potřeby vyberte letní čas.
Date Format (Formát data)	Podle potřeby si můžete vybrat formát data.
Wi-Fi (Síť Wi-Fi)	Zde lze zobrazit síť Wi-Fi, ke které je zařízení připojeno. Klepnutím se můžete připojit k jiné síti Wi-Fi.
Cloud Storage (Cloudové úložiště)	Zde si můžete předplatit cloudové úložiště.
Storage Status (Stav úložiště)	Zde můžete zobrazit stav úložiště v cloudu a na paměťové kartě.
Device Version (Verze zařízení)	Zde můžete zobrazit verzi zařízení.
Image Encryption (Šifrování obrazu)	Je-li povoleno, budou snímky pořízené zařízením dostupné až po zadání hesla.
Change Encryption Password (Změnit heslo šifrování)	Zde můžete měnit heslo šifrování. Výchozím heslem je ověřovací kód zařízení.
Offline Notification (Upozornění na stav offline)	Je-li povoleno a přejde-li domovní zvonek do stavu offline, odešle se do aplikace push oznámení.
User Guide (Uživatelská příručka)	Zde si můžete přečíst uživatelskou příručku zařízení.
About (O aplikaci)	Zde si můžete označit, kde je zařízení namontováno, dále zde zobrazíte kategorii výrobku, model zařízení, sériové číslo a kód QR zařízení.
Delete Device (Odstranit zařízení)	Klepnutím odstraníte zařízení z účtu EZVIZ.

**i** Při předání zařízení jiným uživatelům z důvodu ochrany soukromí vyjměte kartu SD nebo jiná paměťová média (jsou-li nějaká).

## 1. Používání asistentky Amazon Alexa

Tyto pokyny vám umožní ovládat zařízení EZVIZ pomocí asistentky Amazon Alexa. Setkáte-li se během postupu s jakýmkoli problémem, přečtěte si část **Řešení potíží**.

### Než začnete, ujistěte se, že:

1. Zařízení EZVIZ jsou připojena k aplikaci EZVIZ.
2. V aplikaci EZVIZ je na stránce Device Settings (Nastavení zařízení) vypnuta možnost „Image Encryption (Šifrování obrazu)“.
3. Máte zařízení s podporou asistentky Alexa (tj. Echo Spot, Echo-Show, All-new Echo-Show, Fire TV (všechny generace), Fire TV stick (pouze druhá generace) nebo chytré televizory edice Fire TV Edition).
4. Aplikace Amazon Alexa je již nainstalovaná na vašem chytrém zařízení a máte vytvořený účet.

### Ovládání zařízení EZVIZ pomocí asistentky Amazon Alexa:

1. Otevřete aplikaci Alexa a z nabídky vyberte „Skills and Games (Dovednosti a hry)“.
2. Na obrazovce „Dovednosti a hry“ vyhledejte text „EZVIZ“ a naleznete dovednosti „EZVIZ“.
3. Vyberte dovednost zařízení EZVIZ a poté klepněte na možnost **ENABLE TO USE (POVOLIT POUŽITÍ)**.
4. Zadejte své uživatelské jméno a heslo EZVIZ a klepněte na možnost **Sign in (Přihlásit se)**.
5. Klepnutím na tlačítko **Authorize (Autorizovat)** povolte asistentce Alexa přístup do vašeho účtu EZVIZ tak, aby mohla ovládat vaše zařízení EZVIZ.
6. Zobrazí se zpráva „EZVIZ has been successfully linked (Aplikace EZVIZ byla úspěšně propojena)“. Poté klepnutím na možnost **DISCOVER DEVICES (ZJISTIT ZAŘÍZENÍ)** povolte asistentce Alexa zjistit všechna zařízení EZVIZ.
7. Přejděte zpět do nabídky aplikace Alexa a vyberte možnost „Devices (Zařízení)“. Mezi zařízeními se zobrazí všechna vaše zařízení EZVIZ.

### Hlasový příkaz

Zjistěte nové chytré zařízení pomocí nabídky „Smart Home (Chytrá domácnost)“ v aplikaci Alexa nebo pomocí funkce ovládání asistentky Alexa hlasem.

Jakmile zařízení najdete, můžete jej ovládat svým hlasem. Říkejte asistentce Alexa jednoduché příkazy.

-  Chcete-li zobrazit například název kamery: Řekněte „show xxxx camera (zobraz kameru xxx)“. Název lze poté v aplikaci EZVIZ změnit. Při každé změně názvu zařízení musíte zařízení opět zjistit, aby se název aktualizoval.

### Řešení potíží

#### Co dělat, když asistentka Alexa nezjistí moje zařízení?

Zkontrolujte, zda nemáte nějaké problémy s připojením k internetu.

Zkuste restartovat chytré zařízení a zařízení v aplikaci Alexa znovu zjistit.

#### Proč je stav zařízení v aplikaci Alexa zobrazen jako „Offline“?

Vaše bezdrátové připojení mohlo být odpojeno. Restartujte chytré zařízení a znovu jej v aplikaci Alexa zjistěte.

Přístup k internetu na směrovači může být nedostupný. Zkontrolujte, zda je směrovač připojen k internetu, a zkuste to znovu.

-  Podrobnosti o tom, ve kterých zemích je asistentka Amazon Alexa podporována, naleznete na jejich oficiálních webových stránkách.

## 2. Použití asistenta Google Assistant

Díky asistentovi Google Assistant můžete aktivovat své zařízení EZVIZ a živě jej sledovat pomocí hlasových příkazů asistenta Google Assistant.

### Potřebujete následující zařízení a aplikace:

1. Funkční aplikaci EZVIZ.
2. V aplikaci EZVIZ je na stránce Device Settings (Nastavení zařízení) vypnuta možnost „Image Encryption (Šifrování obrazu)“ a zapnuta možnost „Audio (Zvuk)“.
3. Televizor s připojeným funkčním zařízením Chromecast.
4. Aplikaci Google Assistant v telefonu.

### Začněte postupováním podle níže uvedených kroků:

1. Nastavte zařízení EZVIZ a ujistěte se, že v aplikaci funguje správně.
2. Stáhněte si aplikaci Google Home z obchodu App Store nebo Google Play Store™ a přihlaste se ke svému účtu Google.
3. Na obrazovce Myhome (moje domácnost) klepněte v levém horním rohu na tlačítko „+“ a ze seznamu nabídek vyberte možnost „Set up device (Nastavit zařízení)“, abyste zobrazili okno nastavení.
4. Klepnutím na možnost „Works with Google (Funguje s Google)“ a vyhledáním textu „EZVIZ“ naleznete dovednosti „EZVIZ“.
5. Zadejte své uživatelské jméno a heslo EZVIZ a klepněte na možnost **Sign in (Přihlásit se)**.
6. Klepnutím na tlačítko **Authorize (Autorizovat)** povolte asistentovi Google přístup do vašeho účtu EZVIZ tak, aby mohl ovládat vaše zařízení EZVIZ.
7. Klepněte na možnost „Return to app (Návrat do aplikace)“.
8. Postupujte podle výše uvedených kroků a dokončete autorizaci. Po dokončení synchronizace bude služba EZVIZ uvedena v seznamu služeb. Chcete-li zobrazit seznam kompatibilních zařízení v účtu EZVIZ, klepněte na ikonu služby EZVIZ.
9. Nyní zkuste nějaké příkazy. Používejte název kamery, který jste vytvořili při nastavení systému.

Uživatelé mohou spravovat zařízení jako jednu entitu nebo ve skupině. Přidání zařízení do místnosti umožňuje uživatelům ovládat skupinu zařízení současně jedním příkazem.

Další informace viz odkaz:

<https://support.google.com/googlehome/answer/7029485?co=GENIE.Platform%3DAndroid&hl=en>

## Řešení potíží

### 1 Domovní zvonek je namontován, ale zvonek v domácnosti nefunguje.

Zkontrolujte, zda máte správně provedeny následující kroky.

1. Zkontrolujte, zda používáte správný rozsah vstupního napětí (16–24 V). Domovní zvonek je zkonstruován tak, aby fungoval s nejméně 16 volty střídavého napětí, což je v souladu s většinou standardních systémů domovních zvonků. Pokud by byl domovní zvonek napájen nižším napětím (nebo stejnosměrným namísto střídavého), mohlo by dojít k jeho závadě.
2. Vyberte v aplikaci EZVIZ správný typ zvonku (musí být stejný jako na štítku výrobku).
3. Zkontrolujte, zda je model zvonku ve vaší domácnosti kompatibilní s domovním zvonkem. Seznam kompatibilit naleznete na webu [www.ezvizlife.com](http://www.ezvizlife.com).
4. Došlo-li náhodou k vybití vestavěné baterie domovního zvonku, domovní zvonek před prvním použitím zapněte na dobu alespoň 30 minut.

### 2 Připojení domovního zvonku k síti Wi-Fi se nezdařilo.

1. Zkontrolujte, zda není domovní zvonek blokován bránou firewall nebo jiným omezením vaší sítě.
2. Nepřipojujte ke směrovači příliš mnoho zařízení.
3. Zkontrolujte, zda je zakázáno nastavení statické IP adresy a zda může směrovač distribuovat IP adresu do zařízení (protokol DHCP je zapnutý).

### 3 Domovní zvonek je často offline.

1. Zkontrolujte, zda domovní zvonek přijímá silný a stabilní signál sítě Wi-Fi.
2. Zkontrolujte, zda směrovač i internet fungují správně.
3. Ke správné funkci domovní zvonek vyžaduje rychlost odesílání alespoň 2 Mb/s. Zkontrolujte, zda je šířka pásma sítě dostatečná a nepřipojujte ke směrovači příliš mnoho zařízení.
4. Pokud žádný z výše uvedených kroků řešení potíží vaše problémy nevyřešil, zařízení ze svého účtu EZVIZ odstraňte, resetujte jej a znovu přidejte.