

COPYRIGHT © Hangzhou EZVIZ Software Co., Ltd. ALLE RECHTE VORBEHALTEN.

Alle Informationen, einschließlich Wortlaute, Bilder und Grafiken, jedoch nicht darauf beschränkt, sind das Eigentum von Hangzhou EZVIZ Software Co., Ltd. (nachstehend als „EZVIZ“ bezeichnet). Dieses Benutzerhandbuch (nachstehend als „das Handbuch“ bezeichnet) darf ohne vorherige schriftliche Genehmigung von EZVIZ weder ganz noch teilweise reproduziert, geändert, übersetzt oder verbreitet werden. Sofern nicht anderweitig vereinbart, bietet EZVIZ keine ausdrückliche oder implizierte Gewährleistung oder Garantie bezüglich der Bedienungsanleitung.

### **Hinweise zu dieser Bedienungsanleitung**

Die Bedienungsanleitung beinhaltet Anleitungen zur Verwendung und Verwaltung des Produkts. Bilder, Diagramme, Abbildungen und alle sonstigen Informationen dienen nur der Beschreibung und Erklärung. Die Änderung der in der Bedienungsanleitung enthaltenen Informationen ist aufgrund von Firmware-Updates oder aus anderen Gründen vorbehalten. Die aktuelle Version finden Sie auf der EZVIZ™ Website (<http://www.ezvizlife.com>).

### **Überarbeitungsdatensatz**

Neuerscheinung – Januar, 2019

### **Marken**

EZVIZ™, ™ und andere Marken und Logos von EZVIZ sind das Eigentum von EZVIZ in verschiedenen Ländern. Andere nachstehend erwähnte Marken und Logos stehen im Besitz der entsprechenden Eigentümer.

### **Haftungsausschluss**

SOWEIT GESETZLICH ZULÄSSIG WIRD DAS BESCHRIEBENE PRODUKT MIT SEINER HARDWARE, SOFTWARE UND FIRMWARE OHNE MÄNGELGEWÄHR, MIT ALLEN FEHLERN UND FEHLFUNKTIONEN GELIEFERT, UND EZVIZ GIBT KEINE AUSDRÜCKLICHEN ODER IMPLIZIERTEN GARANTIE, EINSCHLIEßLICH UND OHNE EINSCHRÄNKUNG, DER MARKTFÄHIGKEIT, ZUFRIEDENSTELLENDEN QUALITÄT, EIGNUNG FÜR EINEN BESTIMMTEN ZWECK UND NICHTVERLETZUNG DER RECHTE DRITTER. AUF KEINEN FALL HAFTEN EZVIZ, SEINE GESCHÄFTSFÜHRER, ANGESTELLTEN, MITARBEITER ODER PARTNER FÜR BESONDERE, ZUFÄLLIGE, DIREKTE ODER INDIREKTE SCHÄDEN, EINSCHLIEßLICH, JEDOCH NICHT DARAUF BESCHRÄNKT, VERLUST VON GESCHÄFTSGEWINNEN, GESCHÄFTSUNTERBRECHUNG ODER VERLUST VON DATEN ODER DOKUMENTATIONEN IN VERBINDUNG MIT DER VERWENDUNG DIESES PRODUKTS, SELBST WENN EZVIZ ÜBER DIE MÖGLICHKEIT DERARTIGER SCHÄDEN INFORMIERT WAR.

IN DEM NACH GELTENDEM RECHT MAXIMAL ZULÄSSIGEN UMFANG IST DIE GESAMTHAFTUNG VON EZVIZ FÜR ALLE SCHÄDEN IN KEINEM FALL HÖHER ALS DER URSPRÜNGLICHE KAUFPREIS DES PRODUKTS.

EZVIZ ÜBERNIMMT KEINE HAFTUNG FÜR PERSONEN- ODER SACHSCHÄDEN INFOLGE VON PRODUKTAUSFALL ODER SERVICEEINSTELLUNG, DIE DURCH: A) UNSACHGEMÄßE INSTALLATION ODER NUTZUNG, DIE NICHT DEN ANFORDERUNGEN ENTSPRICHT, B) SCHUTZ NATIONALER ODER ÖFFENTLICHER INTERESSEN, C) HÖHERE GEWALT, D) SIE SELBST ODER DRITTE, EINSCHLIEßLICH, ABER NICHT DARAUF BESCHRÄNKT, DIE VERWENDUNG VON PRODUKTEN, SOFTWARE, ANWENDUNGEN UND ANDEREN PRODUKTEN DRITTER VERURSACHT WERDEN.

BEZÜGLICH PRODUKTEN MIT INTERNETZUGANG ERFOLGT DIE VERWENDUNG DER PRODUKTE AUSSCHLIEßLICH AUF EIGENES RISIKO. EZVIZ IST NICHT FÜR ANORMALEN BETRIEB, DATENSCHUTZVERSTÖßE ODER ANDERE SCHÄDEN AUFGRUND VON CYBERATTACKEN, HACKERANGRIFFEN, VIREN ODER ANDEREN INTERNET-SICHERHEITSRISIKEN VERANTWORTLICH; EZVIZ BIETET JEDOCH AUF ANFRAGE ZEITGERECHTE TECHNISCHE UNTERSTÜTZUNG. ÜBERWACHUNGS- UND DATENSCHUTZGESETZE VARIIEREN JE NACH GERICHTSBARKEIT. ÜBERPRÜFEN SIE VOR DER VERWENDUNG DIESES PRODUKTS ALLE RELEVANTEN GESETZE IN IHRER GERICHTSBARKEIT, UM SICHERZUSTELLEN, DASS IHRE VERWENDUNG GEGEN KEINE GELTENDEN GESETZE VERSTÖßT. EZVIZ HAFTET NICHT, FALLS DIESES PRODUKT FÜR UNGESETZLICHE ZWECKE VERWENDET WIRD.

FÜR DEN FALL VON WIDERSPRÜCHEN ZWISCHEN DEM VORSTEHENDEN UND DEM GELTENDEN RECHT GILT DAS LETZTERE.

# Inhalt

<b>Lieferumfang</b> .....	<b>1</b>
<b>Grundlegendes</b> .....	<b>2</b>
<b>Herunterladen der EZVIZ-App</b> .....	<b>2</b>
<b>Übersicht der Verkabelung</b> .....	<b>3</b>
1. EZVIZ-Türklingel mit Signalgeber .....	3
2. EZVIZ-Türklingel ohne Signalgeber .....	3
<b>Installation des Netzteils</b> .....	<b>3</b>
<b>Installation der Türklingel</b> .....	<b>5</b>
<b>Einrichtung der Türklingel</b> .....	<b>7</b>
<b>MicroSD-Karte installieren (optional)</b> .....	<b>7</b>
<b>microSD-Karte initialisieren</b> .....	<b>7</b>
<b>Ansicht Ihres Geräts</b> .....	<b>8</b>
1. Live-Ansicht .....	8
2. Einstellungen.....	9
<b>EZVIZ Connect</b> .....	<b>10</b>
1. Use Amazon Alexa .....	10
2. Use Google Assistant.....	11
<b>Fehlersuche</b> .....	<b>11</b>

# Lieferumfang



1 x Türklingel

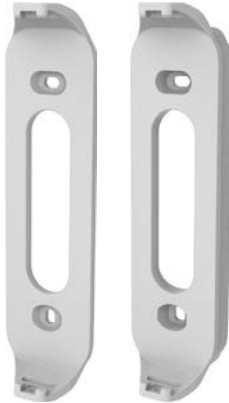

2 x Montageplatte  
Wählen Sie diejenige aus, die den besten Überwachungswinkel bietet.



1 x Schaumstoffplatte  
Gleicht die Montageplatte bei der Installation auf unebenen Flächen aus.



1 x Netzteil



1 x Bohrspitze



1 x Schraubendreher



3 x Befestigungsschraube



3 x Dübel



1 x Sicherheitsschraube



2 x Befestigungsschrauben



4 x Kabelverbinder



1 x Kabelbaum



1 x Kablesicherung



2 x Kabel mit U-förmigem Kabelschuh



2 x Behördliche Informationen



1 x Kurzanleitung

# Benötigte Werkzeuge



1 x Bohrer

# Grundlegendes



Name	Beschreibung
LED-Anzeige	<p><b>Rot</b></p> <ul style="list-style-type: none"> <li>• Durchgehend rot: Türklingel startet.</li> <li>• Blinkt langsam rot: Netzwerk getrennt.</li> <li>• Blinkt schnell rot: Türklingelausnahme (z. B. microSD-Kartenfehler).</li> </ul> <p><b>Blau</b></p> <ul style="list-style-type: none"> <li>• Durchgehend blau: Die Türklingel funktioniert einwandfrei.</li> <li>• Blinkt schnell blau: Die Türklingel ist zur WLAN-Verbindung bereit.</li> </ul>
Rücksetztaste	Halten Sie die Rücksetztaste zum Zurücksetzen und Aufrufen des WLAN-Konfigurationsmodus 5 Sekunden gedrückt.

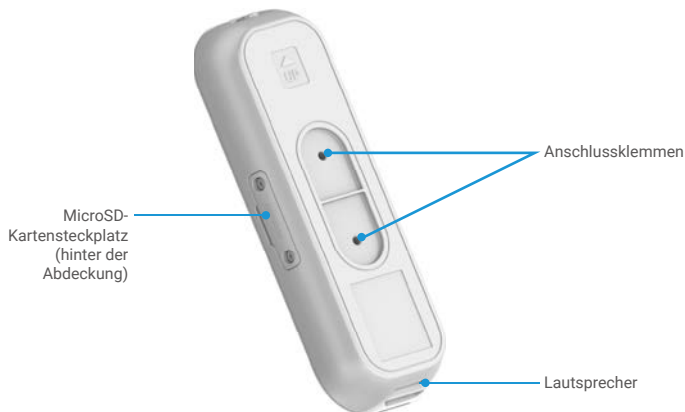

Name	Beschreibung
microSD-Karte (separat erhältlich)	Initialisieren Sie die Karte für den Gebrauch mit der EZVIZ-App.

## Herunterladen der EZVIZ-App

1. Verbinden Sie Ihr Mobiltelefon mit einem WLAN (empfohlen).
2. Laden Sie die EZVIZ-App herunter, indem Sie im App Store oder in Google Play™ nach „EZVIZ“ suchen, und installieren Sie diese.
3. Starten Sie die App und registrieren Sie ein EZVIZ-Benutzerkonto.



**EZVIZ-App**





**i** Wenn Sie die App bereits verwendet haben, achten Sie darauf, dass es sich um die neueste Version handelt. Um herauszufinden, ob ein Update verfügbar ist, gehen Sie zum App Store und suchen Sie nach EZVIZ.

# Übersicht der Verkabelung

## 1. EZVIZ-Türklingel mit Signalgeber

**i** Wenn in Ihrem Haus ein mechanischer oder ein elektronischer Signalgeber installiert ist, installieren Sie das Netzteil und die Türklingel und schließen Sie die Kabel wie in der Abbildung unten gezeigt an.

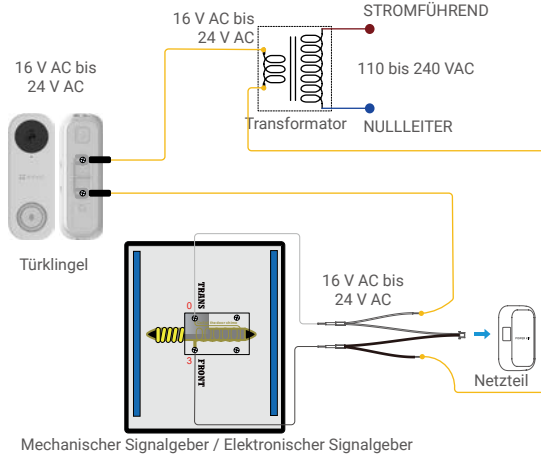

## 2. EZVIZ-Türklingel ohne Signalgeber

**i** Wenn kein Signalgeber installiert ist, überspringen Sie die Montage des Netzteils, montieren die Türklingel und schließen Sie die Kabel wie in der Abbildung unten gezeigt an.

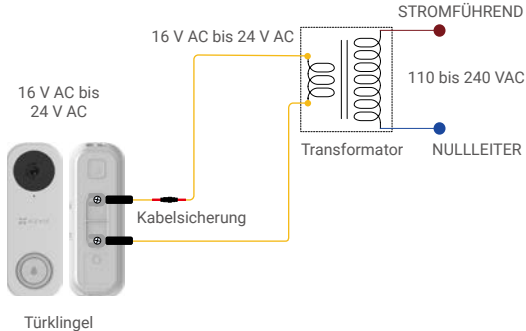

- i** • Wir empfehlen, einen neuen Transformator zu installieren, um die Ausgangsspannung von 16 auf 24 Volt zu erhöhen.
- Einzelheiten zur Installation des Türgongs oder Transformators finden Sie in der Kurzanleitung Ihres Türgongs oder Transformators.

## Installation des Netzteils

**i** Das Netzteil stellt sicher, dass Ihre Türklingel die benötigte Stromversorgung erhält. Installieren Sie es daher unbedingt, bevor Sie Ihre Türklingel installieren.

**1** Schalten Sie die Sicherung für die Stromversorgung der Türklingel aus.

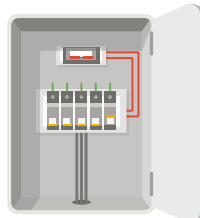

2 Schließen Sie das Kabelbaumende mit dem Stecker am Netzteil an.

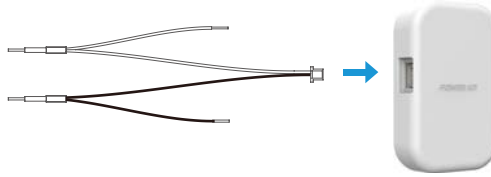

3 Entfernen Sie die Abdeckung Ihres mechanischen Signalgebers.

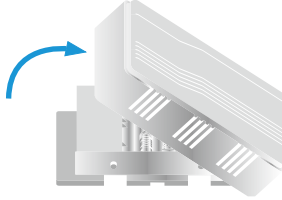

4 Entfernen Sie die Litzen des Gongs aus den Klemmen mit den Namen TRANS und FRONT.



5 Schließen Sie den Kabelbaum an die Klemmen des Gongs mit den Namen TRANS und FRONT an.

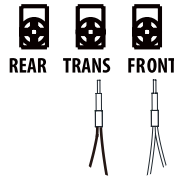

6 Stecken Sie eine Litze des Gongs und das Litzenende des Kabelbaums in den Kabelverbinder und drehen Sie ihn fest. Wiederholen Sie diesen Schritt mit der anderen Litze des Gongs.

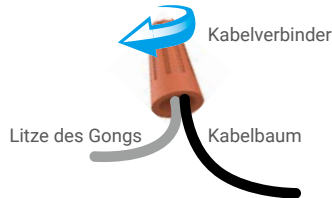

7 Befestigen Sie das Netzteil neben dem Gong.

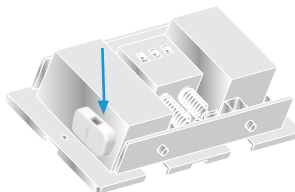

8 Schließen Sie die Abdeckung des Gongs wieder.

# Installation der Türklingel

**i** Empfohlene Installationshöhe: 1,2 m (4 Fuß) über dem Boden.

**1** Schalten Sie die Sicherung für die Stromversorgung der Türklingel aus.

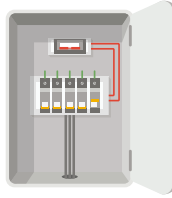

**2 (Optional)** Wenn die Wand uneben ist, legen Sie die Schaumstoffplatte auf die Montageplatte.

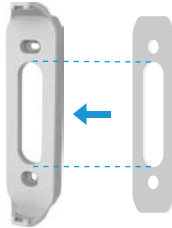

**3** Sie können entweder nur die Montageplatte benutzen oder die abgeschrägten Montageplatten als zusätzliche Montagehalterung verwenden, falls Sie eine bessere Sicht auf einer bestimmten Seite benötigen. Verwenden Sie die Montageplatte als Schablone und markieren Sie die Position der beiden Montagebohrungen an der Wand. Setzen Sie Dübel ein und befestigen Sie die Montageplatte an der Wand.

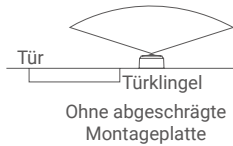

Ohne abgeschrägte Montageplatte



Mit abgeschrägter Montageplatte

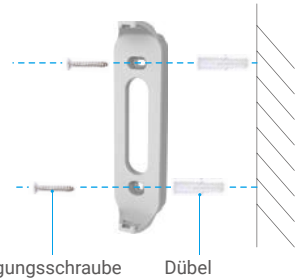

Befestigungsschraube Dübel

**i** Empfohlene Lochtiefe: 25 bis 30 mm (1 bis 1,2 Zoll).

**4** Falls Sie einen Türgang installiert haben, folgen Sie der **Option A**. Falls nicht, folgen Sie der **Option B**.

**Option A** Schließen Sie die neue Türklingel an die Litzen der alten Türklingel an.

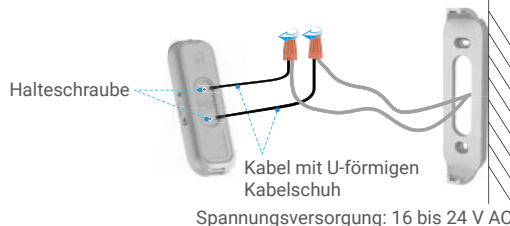

**Option B** Schließen Sie die Kabelsicherung mit der Litze an der alten Türklingel an.

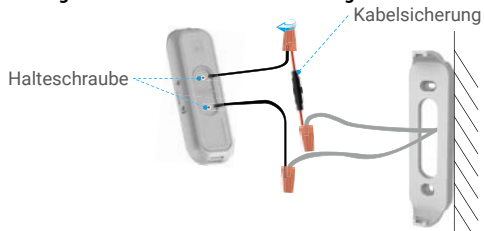

Spannungsversorgung: 16 bis 24 V AC

- 5 Installieren Sie die Türklingel an der Montageplatte.



- 6 Setzen Sie die Sicherheitsschraube oben in die Montageplatte ein, um die Türklingel zu befestigen.



- 7 Schalten Sie den Strom mit der Sicherung wieder ein.

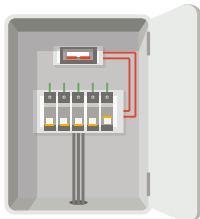

- 1 Wenn die Türklingel mit Strom versorgt wird, blinkt die Anzeige schnell blau. Wenn nicht, schalten Sie die Stromversorgung aus und überprüfen Sie die Verkabelung. Ansonsten fahren Sie mit der Einrichtung der Türklingel fort.



# Einrichtung der Türklingel



## 1 Fügen Sie Ihre Türklingel in der EZVIZ-App hinzu.

1. Entfernen Sie die Frontblende von der Türklingel.
2. Melden Sie sich bei Ihrem EZVIZ-Konto an.
3. Tippen Sie auf der Startseite oben rechts auf „+“, um das Menü „QR-Code scannen“ aufzurufen.
4. Sobald die Anzeige anfängt, schnell blau zu blinken, scannen Sie den QR-Code auf dem Gerät oder auf dem Umschlag dieser Kurzanleitung ein.
5. Folgen Sie dem Assistenten zum Hinzufügen der Türklingel zur EZVIZ-App.
6. Setzen Sie die Frontblende wieder ein.

## 2 Wählen Sie den entsprechenden Signalgebertyp.

1. Tippen Sie in der EZVIZ-App in den Geräteeinstellungen auf Chime Type (Signalgebertyp), um zur Schnittstelle des Signalgebertyps zu gelangen.
2. Wählen Sie den Signalgebertyp, den Sie in Ihrem Haus installiert haben.

# MicroSD-Karte installieren (optional)



1. Entfernen Sie mit dem Schraubenzieher die Abdeckung an der Seite der Türklingel.
2. Schieben Sie eine microSD-Karte (separat erhältlich) in den Einschub, bis sie mit einem Klick einrastet.
3. Setzen Sie die Abdeckung wieder auf und ziehen Sie die Schrauben mit dem Schraubenzieher fest.

**i** Nach der Installation der microSD-Karte müssen Sie die Karte in der EZVIZ-App initialisieren, bevor Sie sie verwenden können.

# microSD-Karte initialisieren

Wi-Fi Configure	TEST-WiFi  >
Storage Status	>
Device Version	Vx.x.x build xxxxxx No new version.

1. Tippen Sie in der EZVIZ-App in den Device Settings (Geräteeinstellungen) auf **Storage Status (Speicherstatus)**, um den Status der microSD-Karte zu überprüfen.
2. Wenn der Status der Speicherkarte als **Uninitialized (Nicht formatiert)** angezeigt wird, tippen Sie darauf, um sie zu initialisieren.
3. Anschließend ändert sich der Status auf **Normal (Normal)**. Die Karte ist nun in der Lage, Videos zu speichern.

# Ansicht Ihres Geräts

**i** Die App-Oberfläche kann sich aufgrund einer Versionsaktualisierung abweichen. Beziehen Sie sich immer auf die Oberfläche der App, die auf Ihrem Handy installiert ist.







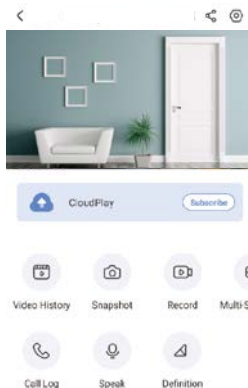

## 1. Live-Ansicht

Beim Starten der EZVIZ-App wird die Geräteseite wie unten dargestellt angezeigt.

Je nach Bedarf stehen Ihnen Optionen zum Ansehen und Anhören von Live-Feed, Erstellen von Fotos, zur Aufnahme von Videos sowie zur Auswahl der Videoauflösung zur Verfügung.



**i** Wischen Sie nach links und rechts über den Bildschirm, um weitere Symbole anzuzeigen.

Symbol	Beschreibung
	Freigeben. Geben Sie Ihr Gerät für andere Personen frei.
	Einstellungen. Geräteeinstellungen anzeigen oder ändern.
	Video History (Videoverlauf). Aufnahmen anzeigen.
	Snapshot (Foto). Ein Foto aufnehmen.
	Record (Aufzeichnung). Aufnahme manuell starten/beenden.
	Multi-screen Live (Live-Mehrfachbildschirm). Tippen Sie, um das Layout des Live-Ansicht-Fensters auszuwählen.
	Call Log (Anrufprotokoll). Anrufprotokolle anzeigen.
	Speak (Sprechen). Beginnen Sie mit dem Sprechen und der Wiedergabe.
	Definition (Auflösung). Wählen Sie die Videoauflösung aus Ultra HD, HD oder Standard.

**i** Nähere Informationen entnehmen Sie bitte dem aktuellen Menü.

## 2. Einstellungen

Auf der Einstellungsseite können Sie die Parameter des Geräts einstellen.

Einstellung	Beschreibung
Answer Doorbell Call (Türklingelanruf annehmen)	Wenn diese Funktion deaktiviert ist, wird ein Türklingelanruf nicht angenommen.
Audio	Audio-Funktionen. Wenn diese Funktion deaktiviert ist, wird weder in der Live-Ansicht noch in den aufgenommenen Videos Ton aufgezeichnet.
Status Light (Statusleuchte)	Der Gerätestatus wird anhand von verschiedenen Lichtanzeigen abgebildet. Wenn diese Funktion deaktiviert ist, sind die Lichter ausgeschaltet.
IR Light (IR-Licht)	Mithilfe des IR-Lichts ist die Kamera in der Lage, auch bei schlechten Lichtverhältnissen Schwarz-Weiß-Bilder zu erzeugen. Wenn diese Funktion deaktiviert ist, wirkt sich dies negativ auf die Qualität von den in dunklen Umgebungen aufgenommenen Bildern aus. <ul style="list-style-type: none"><li>• Alarm Notification (Alarmbenachrichtigung): Nach der Auswahl verschiedener Erkennungsmodi gibt das Gerät entsprechende Alarme aus. Wenn diese Funktion aktiviert ist, erhalten Sie <b>rund um die Uhr</b> Benachrichtigungen, ohne einen Notification Schedule (Benachrichtigungszeitplan) festlegen zu müssen.</li><li>• Notification Schedule (Benachrichtigungszeitplan): Wenn diese Funktion aktiviert ist, schaltet das Gerät die Push-Benachrichtigung entsprechend der von Ihnen festgelegten Einstellungen ein und aus.</li><li>• Set Notification Schedule (Benachrichtigungszeitplan festlegen): Hier können Sie Ihren Benachrichtigungszeitplan festlegen.</li><li>• Motion Detection Area (Bewegungserkennungsbereich): Hier können Sie den Erkennungsbereich auswählen.</li><li>• Motion Detection Sensitivity (Bewegungserkennungsempfindlichkeit): Hier können Sie die Erkennungsempfindlichkeit auswählen.</li><li>• Select the mode (Modus auswählen): Hier können Sie 3 verschiedene Modi auswählen. Wenn Sie die ersten beiden Modi auswählen, ertönt bei Erkennung einer Menschen- oder Tierbewegung ein akustisches Warnsignal.</li></ul>
Alarm Notification (Alarmbenachrichtigung)	
Time Zone (Zeitzone)	Hier können Sie eine Zeitzone nach Bedarf wählen.
Daylight Saving Time (Sommerzeit)	Wählen Sie nach Bedarf Sommerzeit aus.
Date Format (Datumsformat)	Hier können Sie ein Datumsformat nach Bedarf wählen.
WLAN	Hier können Sie das WLAN sehen, mit welchem das Gerät verbunden ist, und durch Tippen zu einem anderen WLAN wechseln.
Cloud Storage (Cloud-Speicher)	Hier können Sie den Cloud-Speicher abonnieren.
Storage Status (Speicherstatus)	Hier können Sie den Speicherstatus des Cloud-Speichers und der Speicherkarte anzeigen.
Device Version (Geräteversion)	Hier sehen Sie die Geräteversion.
Image Encryption (Bildverschlüsselung)	Wenn diese Option aktiviert ist, ist der Zugriff auf die von der Kamera aufgenommenen Bilder nur nach Eingabe eines Passworts möglich.
Change Encryption Password (Verschlüsselungspasswort ändern)	Hier können Sie Ihr Verschlüsselungspasswort ändern. Das Standardpasswort ist der Geräteprüfcode.
Offline Notification (Offline-Benachrichtigung)	Wenn diese Option aktiviert ist, werden Benachrichtigungen an Ihre App gesendet, sobald die Türklingel offline ist.
User Guide (Benutzerhandbuch)	Hier finden Sie das Benutzerhandbuch des Geräts.
About (Über)	Hier können Sie den Montageort der Kamera markieren sowie Produktkategorie, Gerätemodell, Seriennummer und Geräte-QR-Code einsehen.
Delete Device (Gerät löschen)	Tippen Sie, um das Gerät aus Ihrem EZVIZ-Konto zu entfernen.

- 1 Aus Datenschutzgründen sollten Sie die SD-Karte oder andere Speichermedien (falls vorhanden) entfernen, wenn Sie das Gerät an andere Personen weitergeben.

## 1. Verwendung von Amazon Alexa

Mithilfe dieser Anleitung können Sie Ihre EZVIZ-Geräte mit Amazon Alexa steuern. Wenn Sie während des Vorgangs auf Schwierigkeiten stoßen, lesen Sie bitte den Abschnitt „**Fehlersuche**“.

### Stellen Sie Folgendes sicher, bevor Sie beginnen:

1. EZVIZ-Geräte sind mit der EZVIZ-App verbunden.
2. Schalten Sie in der EZVIZ-App die „Image Encryption (Bildverschlüsselung)“ auf der Seite Device Settings (Geräteeinstellungen) ein.
3. Sie verfügen über ein Alexa-aktiviertes Gerät (z. B. Echo Spot, Echo-Show, das brandneue Echo-Show, Fire TV (alle Generationen), Fire TV-Stick (nur zweite Generation), Fire TV Edition-Smart-TVs).
4. Die Amazon-Alexa-App ist bereits auf Ihrem Smart-Gerät installiert und Sie haben ein Konto erstellt.

### So steuern Sie EZVIZ-Geräte mit Amazon-Alexa:

1. Öffnen Sie die Alexa-App und wählen Sie „Skills and Games“ (Fähigkeiten und Spiele) aus dem Menü.
2. Suchen Sie auf dem Bildschirm Fähigkeiten und Spiele nach „EZVIZ“, und Sie finden dort die Fähigkeiten „EZVIZ“.
3. Wählen Sie die Fähigkeiten Ihres EZVIZ-Geräts aus und tippen Sie anschließend auf **ENABLE TO USE (ZUR VERWENDUNG AKTIVIEREN)**.
4. Geben Sie Ihren EZVIZ-Benutzernamen und Ihr Passwort ein und tippen Sie auf **Sign in (Anmelden)**.
5. Tippen Sie auf die Taste **Authorize (Autorisieren)**, um Alexa für den Zugriff auf Ihr EZVIZ-Konto zu autorisieren, damit Alexa Ihre EZVIZ-Geräte steuern kann.
6. Sie werden „EZVIZ has been successfully linked“ (EZVIZ wurde erfolgreich verknüpft) sehen. Tippen Sie dann auf **DISCOVER DEVICES (GERÄTE SUCHEN)**, damit Alexa alle Ihre EZVIZ-Geräte erkennen kann.
7. Gehen Sie zurück zum Alexa-App-Menü und wählen Sie „Devices“ (Geräte). Dort sehen Sie alle Ihre EZVIZ-Geräte.

### Sprachbefehl

Entdecken Sie neue Smart-Geräte über das Menü „Smart Home“ in der Alexa-App oder über die Alexa-Sprachsteuerung. Sobald das Gerät erkannt wurde, können Sie es mit Ihrer Stimme steuern. Geben Sie Alexa einfache Befehle.

- i** Beispiel Ihres Gerätenamens: „show xxxx camera (xxxx-Kamera anzeigen)“ kann in der EZVIZ-App nicht geändert werden. Jedes Mal, wenn Sie den Namen des Gerätes ändern, müssen Sie das Gerät zur Aktualisierung des Namens erneut erkennen.name.

### Fehlersuche

#### Was mache ich, wenn Alexa mein Gerät nicht erkennt?

Überprüfen Sie, ob Probleme mit der Internetverbindung vorliegen.

Versuchen Sie, das Smart-Gerät neu zu starten und das Gerät mit Alexa erneut zu erkennen.

#### Warum zeigt der Gerätestatus auf Alexa „Offline“ an?

Möglicherweise ist Ihre drahtlose Verbindung unterbrochen worden. Starten Sie das Smart-Gerät neu und erkennen Sie es erneut auf Alexa.

Der Internetzugang auf Ihrem Router ist möglicherweise nicht verfügbar. Überprüfen Sie, ob Ihr Router mit dem Internet verbunden ist, und versuchen Sie es erneut.

- i** Einzelheiten über Länder, die den Einsatz von Amazon Alexa unterstützen, finden Sie auf der offiziellen Webseite.

## 2. Verwendung von Google Assistant

Mit dem Google Assistant können Sie Ihr EZVIZ-Gerät aktivieren und live fernsehen, indem Sie Google Assistant-Sprachbefehle aussprechen.

### Folgende Geräte und Apps sind erforderlich:

1. Eine funktionierende EZVIZ-App.
2. Schalten Sie in der EZVIZ-App die „Image Encryption (Bildverschlüsselung)“ auf der Seite Device Settings (Geräteeinstellungen) aus und „Audio“ ein.
3. Ein Fernsehgerät mit angeschlossenem wie funktionierendem Chromecast.
4. Die Google Assistant-App auf Ihrem Handy.

### Befolgen Sie zum Beginn die nachstehenden Schritte:

1. Richten Sie das EZVIZ-Gerät ein und stellen Sie sicher, dass es in der App ordnungsgemäß funktioniert.
2. Laden Sie die Google Home-App aus dem App Store oder von Google Play™ herunter und melden Sie sich bei Ihrem Google-Konto an.
3. Tippen Sie auf dem myhome-Bildschirm in der oberen linken Ecke auf „+“ und wählen Sie „Set up device“ (Gerät einrichten) aus der Menüliste, um das Einrichtungsmenü aufzurufen.
4. Tippen Sie auf **„Works with Google“ (Funktioniert mit Google)** und suchen Sie nach „EZVIZ“. Dort finden Sie die „EZVIZ“-Fähigkeiten.
5. Geben Sie Ihren EZVIZ-Benutzernamen und Ihr Passwort ein und tippen Sie auf **Sign in (Anmelden)**.
6. Tippen Sie auf die Taste **Authorize (Autorisieren)**, um Google für den Zugriff auf Ihr EZVIZ-Konto zu autorisieren, damit Google Ihre EZVIZ-Geräte steuern kann.
7. Tippen Sie auf **„Return to app“ (Zurück zur App)**.
8. Befolgen Sie die obigen Schritte zum Abschließen der Autorisierung. Bei Abschluss der Synchronisierung wird der EZVIZ-Dienst unter Ihrer Dienstliste aufgelistet. Tippen Sie auf das EZVIZ-Dienstsymbol, um eine Liste kompatibler Geräte in Ihrem EZVIZ-Konto anzuzeigen.
9. Testen Sie nun einige Befehle. Nutzen Sie den Namen der Kamera, den Sie erstellt haben, wenn Sie das System einrichten.

Benutzer können Geräte einzeln oder in einer Gruppe verwalten. Durch Hinzufügen von Geräten zu einem Raum können Benutzer mehrere Geräte mit nur einem Befehl steuern.

Weitere Informationen finden Sie auf:

<https://support.google.com/googlehome/answer/7029485?co=GENIE.Platform%3DAndroid&hl=en>

# Fehlersuche

## 1 Ich habe meine Türklingel installiert, aber der Signalgeber in meinem Haus funktioniert nicht.

Bitte überprüfen Sie die folgenden Angaben.

1. Stellen Sie sicher, dass der richtige Eingangsspannungsbereich (16 V bis 24 V) verwendet wurde. Ihre Türklingel ist für mindestens 16 Volt Wechselstrom ausgelegt, was den meisten Standard-Türklingelsystemen entspricht. Eine Türklingel, die mit einer niedrigeren Spannung betrieben wird (oder mit Gleichstrom anstatt mit Wechselstrom betrieben wird), kann zu Fehlfunktionen des Signalgebers führen.
2. Wählen Sie in der EZVIZ-App den richtigen Klingeltyp (identisch mit dem Produktetikett) aus.
3. Stellen Sie sicher, dass das in Ihrem Haus verwendete Modell des Signalgebers mit der Türklingel kompatibel ist. Bitte überprüfen Sie die Kompatibilitätsliste auf [www.ezvizlife.com](http://www.ezvizlife.com).
4. Sollte die eingebaute Batterie der Türklingel vollständig entladen sein, laden Sie die Türklingel vor dem ersten Gebrauch bitte mindestens 30 Minuten lang auf.

## 2 Ich konnte meine Türklingel nicht mit dem WLAN verbinden.

1. Stellen Sie sicher, dass Ihre Türklingel nicht durch eine Firewall oder eine Einschränkung in Ihrem Netzwerk blockiert wird.
2. Verbinden Sie nicht zu viele Geräte mit dem Router.
3. Stellen Sie sicher, dass die statische IP-Einstellung deaktiviert ist und der Router die IP-Adresse an Ihr Gerät verteilen kann (DHCP ist aktiviert).

## 3 Meine Türklingel ist häufig offline.

1. Stellen Sie sicher, dass die Türklingel ein starkes und stabiles WLAN-Signal empfangen kann.
2. Stellen Sie sicher, dass Ihr Router und das Internet funktionsfähig sind.
3. Die Türklingel erfordert eine Upload-Geschwindigkeit von mindestens 2 Mbit/s. Stellen Sie sicher, dass die Bandbreite des Netzwerks ausreicht und nicht zu viele Geräte mit dem Router verbunden sind.
4. Wenn alle oben aufgeführten Fehlerbehebungsmethoden das Problem nicht lösen, löschen Sie das Gerät aus Ihrem EZVIZ-Konto, setzen Sie es zurück und fügen Sie es erneut hinzu.

 Weitere Informationen zum Gerät finden Sie unter [www.ezvizlife.com](http://www.ezvizlife.com).