

Any and all information, including, among others, wordings, pictures, graphs are the properties of Hangzhou EZVIZ Software Co., Ltd. (hereinafter referred to as “EZVIZ”). This user manual (hereinafter referred to as “the Manual”) cannot be reproduced, changed, translated, or distributed, partially or wholly, by any means, without the prior written permission of EZVIZ. Unless otherwise stipulated, EZVIZ does not make any warranties, guarantees or representations, express or implied, regarding to the Manual.

About this Manual

The Manual includes instructions for using and managing the product. Pictures, charts, images and all other information hereinafter are for description and explanation only. The information contained in the Manual is subject to change, without notice, due to firmware updates or other reasons. Please find the latest version in the EZVIZ™ website (<http://www.ezvizlife.com>).

Revision Record

New release – January, 2021

Trademarks Acknowledgement

EZVIZ™, ™, and other EZVIZ's trademarks and logos are the properties of EZVIZ in various jurisdictions. Other trademarks and logos mentioned below are the properties of their respective owners.

Legal Disclaimer

TO THE MAXIMUM EXTENT PERMITTED BY APPLICABLE LAW, THE PRODUCT DESCRIBED, WITH ITS HARDWARE, SOFTWARE AND FIRMWARE, IS PROVIDED “AS IS”, WITH ALL FAULTS AND ERRORS, AND EZVIZ MAKES NO WARRANTIES, EXPRESS OR IMPLIED, INCLUDING WITHOUT LIMITATION, MERCHANTABILITY, SATISFACTORY QUALITY, FITNESS FOR A PARTICULAR PURPOSE, AND NON-INFRINGEMENT OF THIRD PARTY. IN NO EVENT WILL EZVIZ, ITS DIRECTORS, OFFICERS, EMPLOYEES, OR AGENTS BE LIABLE TO YOU FOR ANY SPECIAL, CONSEQUENTIAL, INCIDENTAL, OR INDIRECT DAMAGES, INCLUDING, AMONG OTHERS, DAMAGES FOR LOSS OF BUSINESS PROFITS, BUSINESS INTERRUPTION, OR LOSS OF DATA OR DOCUMENTATION, IN CONNECTION WITH THE USE OF THIS PRODUCT, EVEN IF EZVIZ HAS BEEN ADVISED OF THE POSSIBILITY OF SUCH DAMAGES.

TO THE MAXIMUM EXTENT PERMITTED BY APPLICABLE LAW, IN NO EVENT SHALL EZVIZ'S TOTAL LIABILITY FOR ALL DAMAGES EXCEED THE ORIGINAL PURCHASE PRICE OF THE PRODUCT.

EZVIZ DOES NOT UNDERTAKE ANY LIABILITY FOR PERSONAL INJURY OR PROPERTY DAMAGE AS THE RESULT OF PRODUCT INTERRUPTION OR SERVICE TERMINATION CAUSED BY: A) IMPROPER INSTALLATION OR USAGE OTHER THAN AS REQUESTED; B) THE PROTECTION OF NATIONAL OR PUBLIC INTERESTS; C) FORCE MAJEURE; D) YOURSELF OR THE THIRD PARTY, INCLUDING WITHOUT LIMITATION, USING ANY THIRD PARTY'S PRODUCTS, SOFTWARE, APPLICATIONS, AND AMONG OTHERS.

REGARDING TO THE PRODUCT WITH INTERNET ACCESS, THE USE OF PRODUCT SHALL BE WHOLLY AT YOUR OWN RISKS. EZVIZ SHALL NOT TAKE ANY RESPONSIBILITIES FOR ABNORMAL OPERATION, PRIVACY LEAKAGE OR OTHER DAMAGES RESULTING FROM CYBER ATTACK, HACKER ATTACK, VIRUS INSPECTION, OR OTHER INTERNET SECURITY RISKS; HOWEVER, EZVIZ WILL PROVIDE TIMELY TECHNICAL SUPPORT IF REQUIRED. SURVEILLANCE LAWS AND DATA PROTECTION LAWS VARY BY JURISDICTION. PLEASE CHECK ALL RELEVANT LAWS IN YOUR JURISDICTION BEFORE USING THIS PRODUCT IN ORDER TO ENSURE THAT YOUR USE CONFORMS TO THE APPLICABLE LAW. EZVIZ SHALL NOT BE LIABLE IN THE EVENT THAT THIS PRODUCT IS USED WITH ILLEGITIMATE PURPOSES.

IN THE EVENT OF ANY CONFLICTS BETWEEN THE ABOVE AND THE APPLICABLE LAW, THE LATTER PREVAILS.

Inhoudsopgave

Inhoud van de doos	1
Basis	2
Download de EZVIZ-app.....	2
Bedradingsoverzicht.....	3
1. EZVIZ-deurbel met gong	3
2. EZVIZ-deurbel zonder gong.....	3
Installatie van Power Kit	3
Installatie van deurbel	5
Deurbel instellen.....	7
De micro-SD-kaart installeren (optioneel).....	7
De micro-SD-kaart initialiseren.....	7
Uw apparaat bekijken	8
1. Liveweergave.....	8
2. Instellingen.....	9
EZVIZ Connect.....	10
1. Use Amazon Alexa	10
2. Use Google Assistant.....	11
Probleemoplossing.....	11

Inhoud van de doos



Deurbel (x1)



Montageplaat (x2)

Kies degene voor de beste bewakingshoek.



Plaatschuim (x1)

Stabiliseer de montageplaat wanneer u het op een ongelijk oppervlak installeert.



Power Kit (x1)



Boor (x1)



Schroevendraaier (x1)



Montageschroef (x3)



Anker (x3)



Beveiligingsschroef (x1)



Bevestigingsschroef (x2)



Kabelconnector (x4)



Kabelboom (x1)



Smeltdraad (x1)



U-vormige snoer (x2)



Regelgevende informatie (x2)



Snelstartgids (x1)

Mogelijk benodigd gereedschap



Boor (x1)



Naam	Omschrijving
Led-indicator	<p>Rood</p> <ul style="list-style-type: none"> • Constant rood: De deurbel wordt opgestart. • Knippert langzaam rood: Netwerkverbinding verbroken. • Knippert snel rood: Deurbeluitzondering (bijv. Fout MicroSD-kaart). <p>Blauw</p> <ul style="list-style-type: none"> • Constant blauw: Deurbel werkt correct. • Knippert snel blauw: Deurbel is gereed voor wifi-verbinding.
Reset-knop	Houd 5 seconden ingedrukt om te resetten en ga naar de wifi-configuratiemodus.

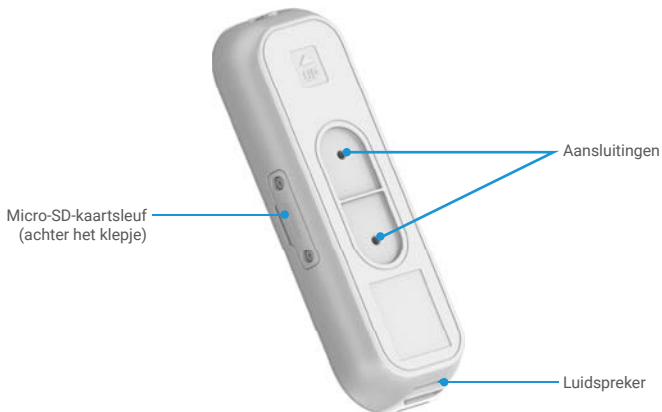

Naam	Omschrijving
MicroSD-kaart (apart verkrijgbaar)	Initialiseer de kaart in de EZVIZ-app voordat u deze gebruikt.

Download de EZVIZ-app

1. Verbind uw mobiele telefoon met wifi (aanbevolen).
2. Download en installeer de EZVIZ-app door te zoeken naar "EZVIZ" in de App Store of Google Play".
3. Start de app en maak een EZVIZ-gebruikersaccount aan.



EZVIZ-app





i Als u de app al eens hebt gebruikt, zorg er dan voor dat het de nieuwste versie is. Ga naar de App Store en zoek naar EZVIZ om erachter te komen of er een update beschikbaar is.

Bedradingsoverzicht

1. EZVIZ-deurbel met gong

i Als u een mechanische gong of elektrische gong hebt geïnstalleerd in uw huis, installeert u de aansluitset en de deurbel en sluit u de kabels aan zoals weergegeven in onderstaande afbeelding.

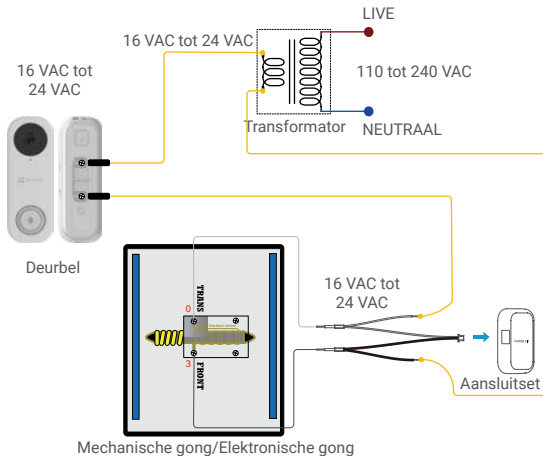

2. EZVIZ-deurbel zonder gong

i Als u geen gong hebt geïnstalleerd, slaat u de aansluitsetinstallatie over en installeert u de deurbel en sluit u de kabels aan zoals in onderstaande afbeelding wordt weergegeven.

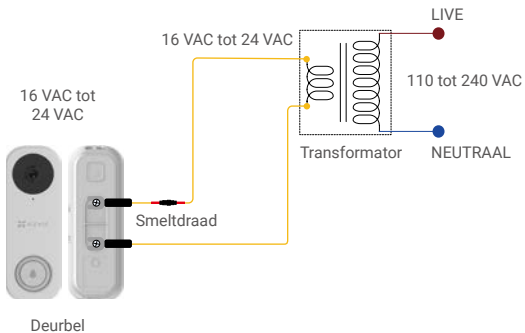

- i** • We raden aan om een nieuwe transformator te installeren om de uitgang van 16 naar 24 volt te brengen.
- Raadpleeg de snelstartgids van uw gong of transformator voor installatiegegevens.

Installatie van Power Kit

i De aansluitset zorgt ervoor dat uw deurbel voldoende voeding krijgt, dus zorg ervoor dat u deze installeert voor u de deurbel installeert.

1 Zet de stroom uit bij de stroomonderbreker die het circuit van de deurbel bestuurt.

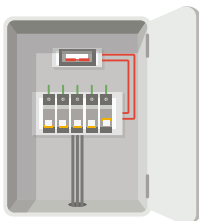

- 2 Plaats het ene eind van de bedradingsbundel in de aansluitset.

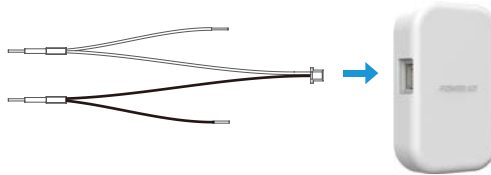

- 3 Verwijder de klep van uw mechanische gong.

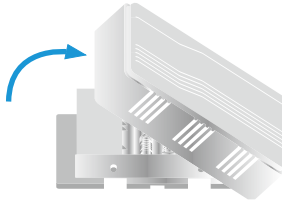

- 4 Verwijder de bestaande belsnoeren uit de aansluitingen met de namen TRANS en FRONT.



- 5 Verbind de kabelboom met de aansluitingen van de bel met de namen TRANS en FRONT.

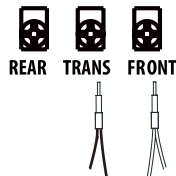

- 6 Steek de bestaande belsnoer en het andere uiteinde van de kabelboom in het snoerverbindingsstuk en draai deze stevig vast. Herhaal deze stap met de andere belsnoer.

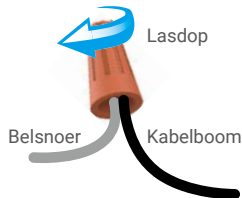

- 7 Monteer de Power Kit aan de zijkant van de bel.

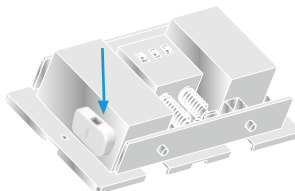

- 8 Plaats de kap van de bel terug op zijn plaats.

Installatie van deurbel

1 Aanbevolen installatiehoogte: 1,2 m boven de grond.

1 Zet de stroom uit bij de stroomonderbreker die het circuit van de deurbel bestuurt.

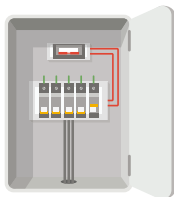

2 (Optioneel) Wanneer de wand ongelijk is, plakt u de schuimplaat op de montageplaat.

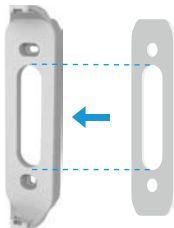

3 Gebruik de montageplaat of de schuine montageplaten als aanvullende montagebeugel als u meer van een bepaalde kant wilt zien.

Gebruik de montageplaat als sjabloon en markeer de locatie van de twee montagegaten op de muur, plaats de steunen en bevestig de montageplaat aan de wand.

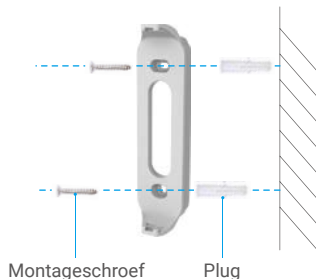
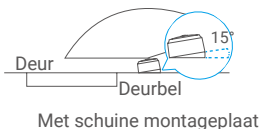
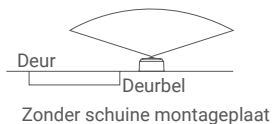

1 Aanbevolen boordiepte: 25 tot 30 mm.

4 Als u een gong heeft geïnstalleerd, volgt u **Optie A**. Zo niet, volg **Optie B**.

Optie A Verbind de deurbel met uw bestaande deurbelsnoeren.

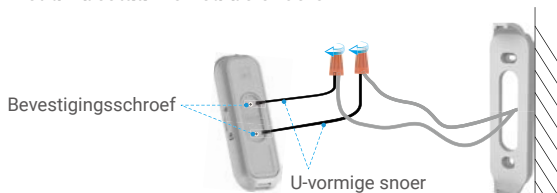

Stroomvoorziening: 16 tot 24 VAC

Optie B Verbind de smeltdraad met uw bestaande deurbelsnoer.

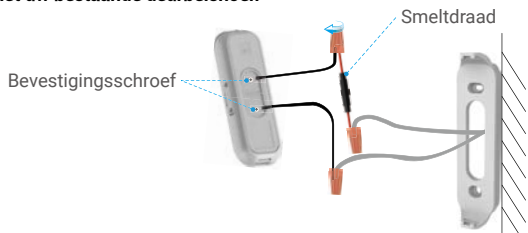

Stroomvoorziening: 16 tot 24 VAC

5 Installeer de deurbel op de montageplaat.



6 Plaats de bevestigingsschroeven in de bovenkant van de montageplaat om de deurbel te bevestigen.



7 Schakel de elektriciteit weer in bij de stroomonderbreker.

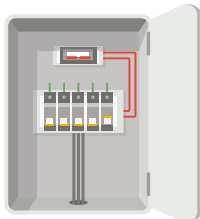

1 De deurbel staat aan als de indicator snel blauw knippert. Als dat niet het geval is, schakel dan de elektriciteit uit en controleer de bedrading. Als dat wel het geval is, ga dan verder met de installatie van de deurbel.



1 Voeg uw deurbel toe aan de EZVIZ-app.

1. Verwijder het voorpaneel van de deurbel.
2. Log in op uw EZVIZ-account.
3. Tik in het hoofdscherm op "+" in de rechterbovenhoek om de Scan QR Code (QR-code te openen).
4. Scan de QR-code op het apparaat of op het voorblad van deze snelstartgids wanneer de indicator snel blauw knippert.
5. Volg de wizard om de deurbel toe te voegen aan de EZVIZ-app.
6. Plaats het voorpaneel terug.

2 Kies het bijbehorende gongtype.

1. Tik in de EZVIZ-app op Chime Type (Gongtype) in de interface Device Settings (Apparaatinstellingen) om naar de interface Chime Type (Gongtype) te gaan.
2. Kies het gongtype dat u hebt geïnstalleerd bij uw thuis.

De micro-SD-kaart installeren (optioneel)



1. Verwijder de klep aan de zijkant van de deurbel met een schroevendraaier.
2. Plaats de MicroSD-kaart (afzonderlijk verkocht) in de sleuf tot u een klik hoort.
3. Plaats de klep terug en draai de schroeven aan met de schroevendraaier.

i Nadat u de microSD-kaart hebt geplaatst, dient u de kaart voor gebruik in de EZVIZ-app te initialiseren.

De micro-SD-kaart initialiseren

Wi-Fi Configure	TEST-WIFI  >
Storage Status	>
Device Version	Vx.x.x build xxxxxx No new version.

1. Tik in de EZVIZ-app op **Storage Status (Opslagstatus)** in de interface Device Settings (Apparaatinstellingen) om de status van de micro-SD-kaart te controleren.
2. Als de status van de kaart als **Uninitialized (Niet geïntialiseerd)** wordt weergegeven, tikt u om deze te initialiseren.
3. De status zal vervolgens wijzigen naar **Normal (Normaal)** en video's opslaan.

i De app-interface kan verschillen als gevolg van een versie-update. Degene die u op uw telefoon heeft geïnstalleerd, prevaleert.

1. Liveweergave

Wanneer u de EZVIZ-app start, wordt de apparaatpagina weergegeven zoals hieronder getoond.

U kunt een live feed bekijken en beluisteren, momentopnames maken, video's opnemen en de videokwaliteit selecteren.

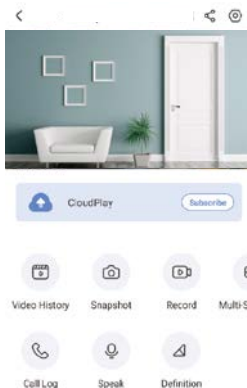

i Veeg naar links en naar rechts over het scherm om meer pictogrammen te zien.

Pictogram	Omschrijving
	Deel. Deel uw apparaat met wie u maar wilt.
	Instellingen. Bekijk of wijzig de apparaatinstellingen.
	Video History (Videogeschiedenis). Bekijk opnames.
	Snapshot (Momentopname). Maak een momentopname.
	Record (Opnemen). Opname handmatig starten/stoppen.
	Multi-screen Live (Live meerdere schermen). Tik om de lay-out van het liveweergavevenster te selecteren.
	Call Log (Bellijst). Bellijsten bekijken.
	Speak (Spreken). Gebruik praten en luisteren.
	Definition (Kwaliteit). Selecteer een videoresolutie Ultra HD, Hi-Def of Standard (Standaard).

i Raadpleeg de werkelijke interface voor specifieke informatie.

2. Instellingen

Op de instellingenpagina kunt u de parameters van het apparaat instellen.

Parameter	Omschrijving
Answer Doorbell Call (Aanbellen beantwoorden)	Indien uitgeschakeld, wordt er niet geantwoord als er wordt aangebeld.
Audio	Audiofuncties. Indien uitgeschakeld, hebben zowel live-weergave als opgenomen video's geen audio.
Status Light (Statuslampje)	U kunt de status van het apparaat zien aan de hand van de verschillende lampjes. Indien uitgeschakeld, zijn de lampjes uit.
IR Light (Infraroodverlichting)	Met behulp van de infraroodverlichting kan de camera zwart-witbeelden maken bij weinig licht. Indien uitgeschakeld, wordt de kwaliteit beïnvloed van beelden die in donkere omgevingen zijn vastgelegd. <ul style="list-style-type: none">Alarm Notification (Alarmmelding): U kunt verschillende detectiemodi selecteren en het apparaat zal aan de hand daarvan alarmeren. Indien ingeschakeld, ontvangt u 24/7 meldingen als er geen Notification Schedule (meldingsschema) is ingesteld.Notification Schedule (Meldingsschema): Indien ingeschakeld, schakelt het apparaat de pushmelding voor berichten in/uit volgens uw geplande instellingen.Set Notification Schedule (Meldingsschema instellen): Hier kunt u uw meldingsschema instellen.Motion Detection Area (Bewegingsdetectiegebied): Hier kunt u het detectiegebied selecteren.Motion Detection Sensitivity (Bewegingsdetectiegevoeligheid): Hier kunt u de detectiegevoeligheid selecteren.Select the mode (Selecteer de modus): Hier kunt u 3 verschillende modi selecteren. Als u de eerste twee modi kiest, wordt er een hoorbare waarschuwing gegeven als het apparaat beweging van mensen of dieren detecteert.
Alarm Notification (Alarmmelding)	
Time Zone (Tijdzone)	Hier kunt u de gewenste tijdzone selecteren.
Daylight Saving Time (Zomertijd)	Selecteer zomertijd, indien gewenst.
Date Format (Datumnotatie)	Hier kunt u de gewenste datumnotatie selecteren.
Wifi	Hier kunt u de wifi zien waarmee het apparaat is verbonden en erop tikken om verbinding te maken met een andere wifi.
Cloud Storage (Cloud-opslag)	Hier kunt u zich aanmelden voor cloudopslag.
Storage Status (Opslagstatus)	Hier kunt u de opslagstatus van uw cloud en uw geheugenkaart zien.
Device Version (Apparaatversie)	Hier kunt u de apparaatversie zien.
Image Encryption (Beeldcodering)	Indien ingeschakeld, kunt u door het apparaat vastgelegde beelden alleen openen nadat u een wachtwoord invoert.
Change Encryption Password (Coderingswachtwoord wijzigen)	Hier kunt u uw coderingswachtwoord wijzigen. Het standaardwachtwoord is de verificatiecode van het apparaat.
Offline Notification (Offline melding)	Indien ingeschakeld, worden meldingen naar uw app gepusht zodra de deurbel offline is.
User Guide (Gebruikershandleiding)	Hier kunt u de gebruikershandleiding van het apparaat doornemen.
About (Over)	Hier kunt u aangeven waar het apparaat is geïnstalleerd en de productcategorie, het apparaatmodel, het serienummer en de QR-code van het apparaat ophalen.
Delete Device (Apparaat verwijderen)	Tik om het apparaat uit uw EZVIZ-account te verwijderen.

- 1 Verwijder, voor de bescherming van uw privacy, de SD-kaart of andere opslagmedia (indien aanwezig) wanneer u het apparaat overdraagt aan anderen.

1. Gebruik Amazon Alexa

Met deze instructies leert u uw EZVIZ-apparaten bedienen met Amazon Alexa. Raadpleeg **Probleemoplossing** als u tijdens het proces problemen ondervindt.

Zorg voordat u start dat:

1. EZVIZ-apparaten zijn verbonden met de EZVIZ-app.
2. Schakel in de EZVIZ-app "Image Encryption" (Beeldcodering) uit op de pagina Device Settings (Apparaatinstellingen).
3. U een Alexa-apparaat hebt (bijv. Echo Spot, Echo-Show, All-new Echo-Show, Fire TV (alle generaties), Fire TV-stick (alleen tweede generatie) of Fire TV Edition smart tv's).
4. De Amazon Alexa-app is al op uw smartapparaat geïnstalleerd en u hebt een account aangemaakt.

Doe het volgende om EZVIZ-apparaten te bedienen met Amazon Alexa:

1. Open de Alexa-app en selecteer "Skills and Games" (Vaardigheden en spelletjes) in het menu.
2. Zoek op het scherm van Vaardigheden en spelletjes naar "EZVIZ" om vaardigheden voor "EZVIZ" te vinden.
3. Selecteer de vaardigheid van uw EZVIZ-apparaat en tik op **ENABLE TO USE (INSCHAKELEN VOOR GEBRUIK)**.
4. Voer uw gebruikersnaam en wachtwoord voor EZVIZ in en tik op **Sign in (Inloggen)**.
5. Tik op de toets **Authorize (Toestemming geven)** om Alexa toegang te verlenen tot uw EZVIZ-account, zodat Alexa uw EZVIZ-apparaten kan bedienen.
6. Wanneer u "EZVIZ has been successfully linked" (EZVIZ is met succes gekoppeld) ziet staan, tikt u op **DISCOVER DEVICES (APPARATEN ONTDEKKEN)** om Alexa al uw EZVIZ-apparaten te laten ontdekken.
7. Ga terug naar het menu van de Alexa-app en selecteer "Devices" (Apparaten). Hier zullen al uw EZVIZ-apparaten te zien zijn.

Spraakfunctie

Ontdek een nieuw smartapparaat via het menu "Smart Home" (Slimme woning) in de Alexa-app of Alexa-spraakbedieningsfunctie. Zodra het apparaat is gevonden, kunt u het met uw stem bedienen. Geef Alexa eenvoudige opdrachten.

- 1 Uw apparaatnaam bijvoorbeeld: "show xxxx camera" (toon xxxx-camera) kan in de EZVIZ-app worden aangepast. Elke keer dat u de naam van het apparaat wijzigt, dient u het apparaat opnieuw op te zoeken om de naam bij te werken.

Probleemoplossing

Wat moet ik doen als Alexa mijn apparaat niet kan vinden?

Controleer of er problemen zijn met de internetverbinding.

Start het smartapparaat opnieuw op en ontdek het apparaat opnieuw op Alexa.

Waarom geeft de status van het apparaat "Offline" weer op Alexa?

Mogelijk is uw draadloze verbinding verbroken. Start het smartapparaat opnieuw op en ontdek opnieuw op Alexa.

Internettoegang op uw router is mogelijk niet beschikbaar. Controleer of uw router is verbonden met internet en probeer het opnieuw.

- 1 Raadpleeg de officiële website voor meer informatie over landen waar het gebruik van Amazon Alexa is ondersteund.

2. Gebruik Google Assistant

Met de Google Assistant kunt u uw EZVIZ-apparaat activeren en live kijken met behulp van de Google Assistant-spraakfunctie.

U hebt de volgende apparaten en apps nodig:

1. Een werkende EZVIZ-app.
2. Schakel in de EZVIZ-app de "Image Encryption" (Beeldcodering) uit en "Audio" in op de pagina Device Settings (Apparaatinstellingen).
3. Een tv waarop een werkende Chromecast is aangesloten.
4. De Google Assistant-app op uw telefoon.

Volg de onderstaande stappen om aan de slag te gaan:

1. Installeer het EZVIZ-apparaat en zorg dat het correct werkt in de app.
2. Download de Google Home-app uit de App Store of Google Playopgeslagen™ en log in op uw Google-account.
3. Tik in het startscherm op "+" in de linkerbovenhoek en selecteer "Set up device" (Apparaat instellen) in de menulijst om naar de instellingeninterface te gaan.
4. Tik op **"Works with Google" (Werk met Google)** en zoek naar "EZVIZ" om vaardigheden voor "EZVIZ" te vinden.
5. Voer uw gebruikersnaam en wachtwoord voor EZVIZ in en tik op **Sign in (Inloggen)**.
6. Tik op de toets **Authorize (Toestemming geven)** om Google toegang te verlenen tot uw EZVIZ-account, zodat Google uw EZVIZ-apparaten kan bedienen.
7. Tik op **"Return to app" (Terugkeren naar app)**.
8. Volg de bovenstaande stappen om de autorisatie te voltooien. Wanneer de synchronisatie is voltooid, wordt de EZVIZ-service vermeld onder uw lijst met services. Tik op het pictogram van de EZVIZ-service om een lijst met compatibele apparaten onder uw EZVIZ-account te zien.
9. Probeer eens wat opdrachten. Gebruik de naam van de camera die u hebt aangemaakt toen u het systeem installeerde.

Gebruikers kunnen apparaten beheren als een enkele entiteit of in een groep. Door apparaten aan een ruimte toe te voegen kunnen gebruikers een groep apparaten tegelijkertijd bedienen met één enkele opdracht.

Lees meer informatie via de onderstaande link:

<https://support.google.com/googlehome/answer/7029485?co=GENIE.Platform%3DAndroid&hl=en>

Probleemoplossing

1 Ik heb mijn deurbel geïnstalleerd, maar de gong werkt niet.

Controleer de volgende details.

1. Zorg dat het juiste ingangsspanningsbereik (16 V tot 24 V) wordt gebruikt. Uw doorbel is ontworpen om te werken met minstens 16 volt aan AC-voeding, dit komt overeen met de meeste standaard deurbelssystemen. Deurbellen die op een lagere spanning werken (of op DC in plaats van AC), kunnen een storing van de gong veroorzaken.
2. Selecteer het juiste gongtype (dezelfde als op het etiket) in de EZVIZ-app.
3. Zorg dat het gongmodel dat u gebruikt compatibel is met de deurbel. Controleer de compatibiliteit op www.ezvizlife.com.
4. Laat de deurbel minstens 30 minuten aan staan voordat u hem voor het eerst gebruikt, aangezien de ingebouwde batterij mogelijk zo goed als leeg is.

2 Ik kan mijn deurbel niet verbinden met wifi.

1. Zorg dat uw deurbel niet geblokkeerd wordt door een firewall of andere beperkingen in uw netwerk.
2. Verbind niet te veel apparaten met de router.
3. Zorg ervoor dat de statische IP-instelling is uitgeschakeld en dat de router het IP-adres naar uw apparaat kan versturen (DHCP is ingeschakeld).

3 Mijn deurbel gaat vaak offline.

1. Zorg dat de deurbel een sterk en stabiel wifi-sigitaal ontvangt.
2. Zorg dat uw router en internet werken.
3. De deurbel heeft een uploadsnelheid van ten minste 2 Mbps nodig. Zorg dat de bandbreedte van het netwerk voldoende is en dat er niet teveel apparaten met de router zijn verbonden.
4. Als het probleem niet is verholpen met alle bovenstaande technieken, verwijder dan het apparaat uit uw EZVIZ-account, stel het opnieuw in en voeg het weer toe.

 Ga naar www.ezvizlife.com voor meer informatie over het apparaat.