

Any and all information, including, among others, wordings, pictures, graphs are the properties of Hangzhou EZVIZ Software Co., Ltd. (hereinafter referred to as “EZVIZ”). This user manual (hereinafter referred to as “the Manual”) cannot be reproduced, changed, translated, or distributed, partially or wholly, by any means, without the prior written permission of EZVIZ. Unless otherwise stipulated, EZVIZ does not make any warranties, guarantees or representations, express or implied, regarding to the Manual.

### **About this Manual**

The Manual includes instructions for using and managing the product. Pictures, charts, images and all other information hereinafter are for description and explanation only. The information contained in the Manual is subject to change, without notice, due to firmware updates or other reasons. Please find the latest version in the EZVIZ™ website (<http://www.ezvizlife.com>).

### **Revision Record**

New release – January, 2021

### **Trademarks Acknowledgement**

EZVIZ™, ™, and other EZVIZ's trademarks and logos are the properties of EZVIZ in various jurisdictions. Other trademarks and logos mentioned below are the properties of their respective owners.

### **Legal Disclaimer**

TO THE MAXIMUM EXTENT PERMITTED BY APPLICABLE LAW, THE PRODUCT DESCRIBED, WITH ITS HARDWARE, SOFTWARE AND FIRMWARE, IS PROVIDED “AS IS”, WITH ALL FAULTS AND ERRORS, AND EZVIZ MAKES NO WARRANTIES, EXPRESS OR IMPLIED, INCLUDING WITHOUT LIMITATION, MERCHANTABILITY, SATISFACTORY QUALITY, FITNESS FOR A PARTICULAR PURPOSE, AND NON-INFRINGEMENT OF THIRD PARTY. IN NO EVENT WILL EZVIZ, ITS DIRECTORS, OFFICERS, EMPLOYEES, OR AGENTS BE LIABLE TO YOU FOR ANY SPECIAL, CONSEQUENTIAL, INCIDENTAL, OR INDIRECT DAMAGES, INCLUDING, AMONG OTHERS, DAMAGES FOR LOSS OF BUSINESS PROFITS, BUSINESS INTERRUPTION, OR LOSS OF DATA OR DOCUMENTATION, IN CONNECTION WITH THE USE OF THIS PRODUCT, EVEN IF EZVIZ HAS BEEN ADVISED OF THE POSSIBILITY OF SUCH DAMAGES.

TO THE MAXIMUM EXTENT PERMITTED BY APPLICABLE LAW, IN NO EVENT SHALL EZVIZ'S TOTAL LIABILITY FOR ALL DAMAGES EXCEED THE ORIGINAL PURCHASE PRICE OF THE PRODUCT.

EZVIZ DOES NOT UNDERTAKE ANY LIABILITY FOR PERSONAL INJURY OR PROPERTY DAMAGE AS THE RESULT OF PRODUCT INTERRUPTION OR SERVICE TERMINATION CAUSED BY: A) IMPROPER INSTALLATION OR USAGE OTHER THAN AS REQUESTED; B) THE PROTECTION OF NATIONAL OR PUBLIC INTERESTS; C) FORCE MAJEURE; D) YOURSELF OR THE THIRD PARTY, INCLUDING WITHOUT LIMITATION, USING ANY THIRD PARTY'S PRODUCTS, SOFTWARE, APPLICATIONS, AND AMONG OTHERS.

REGARDING TO THE PRODUCT WITH INTERNET ACCESS, THE USE OF PRODUCT SHALL BE WHOLLY AT YOUR OWN RISKS. EZVIZ SHALL NOT TAKE ANY RESPONSIBILITIES FOR ABNORMAL OPERATION, PRIVACY LEAKAGE OR OTHER DAMAGES RESULTING FROM CYBER ATTACK, HACKER ATTACK, VIRUS INSPECTION, OR OTHER INTERNET SECURITY RISKS; HOWEVER, EZVIZ WILL PROVIDE TIMELY TECHNICAL SUPPORT IF REQUIRED. SURVEILLANCE LAWS AND DATA PROTECTION LAWS VARY BY JURISDICTION. PLEASE CHECK ALL RELEVANT LAWS IN YOUR JURISDICTION BEFORE USING THIS PRODUCT IN ORDER TO ENSURE THAT YOUR USE CONFORMS TO THE APPLICABLE LAW. EZVIZ SHALL NOT BE LIABLE IN THE EVENT THAT THIS PRODUCT IS USED WITH ILLEGITIMATE PURPOSES.

IN THE EVENT OF ANY CONFLICTS BETWEEN THE ABOVE AND THE APPLICABLE LAW, THE LATTER PREVAILS.

# Innehållsförteckning

<b>Förpackningens innehåll</b> .....	<b>1</b>
<b>Grundläggande information</b> .....	<b>2</b>
<b>Hämta appen EZVIZ</b> .....	<b>2</b>
<b>Kopplingsschema</b> .....	<b>3</b>
1. EZVIZ dörrklocka med ringklocka.....	3
2. EZVIZ dörrklocka utan ringklocka.....	3
<b>Montering av strömsats</b> .....	<b>3</b>
<b>Montering av dörrklocka</b> .....	<b>5</b>
<b>Inställning av dörrklocka</b> .....	<b>7</b>
<b>Montera MicroSD-kort (valfritt)</b> .....	<b>7</b>
<b>Initialisera MicroSD-kort</b> .....	<b>7</b>
<b>Visa din enhet</b> .....	<b>8</b>
1. Realtidsvisning.....	8
2. Inställningar .....	9
<b>EZVIZ Connect</b> .....	<b>10</b>
1. Use Amazon Alexa .....	10
2. Use Google Assistant.....	11
<b>Felsökning</b> .....	<b>11</b>

# Förpackningens innehåll



Dörcklocka (x 1)



Monteringsplatta (x 2)  
Välj den platta som ger bäst övervakningsvinkel.



Skumplastplatta (x 1)  
För att stabilisera monteringsplattan när den monteras på grova och ojämna ytor.



Strömsats (x 1)



Borr (x 1)



Skruvmejsel (x 1)



Monteringskruv (x 3)



Plugg (x 3)



Säkerhetskruv (x 1)



Fästskruv (x 2)



Topplämma (x 4)



Färdigmonterad kabel (x 1)



Kabel med säkring (x 1)



Kabel med U-formad kabelsko (x 2)



Föreskrifter (x 2)



Snabbstartsguide (x 1)

## Verktyg som behövs



Borrmaskin (x 1)

# Grundläggande information

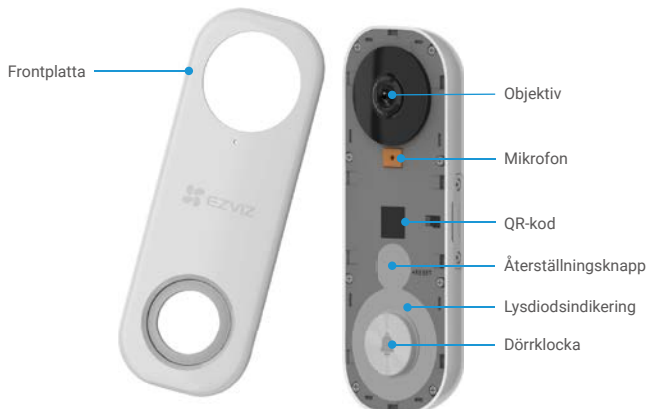

Namn	Beskrivning
Lysdiodsindikering	<p><b>Röd</b></p> <ul style="list-style-type: none"> <li>Tänd: Dörrlockan startar.</li> <li>Blinkar långsamt rött: Nätverket är fränkopplat.</li> <li>Blinkar snabbt: Fel i dörrlockan (t.ex. fel vid läsning av MicroSD-kort).</li> </ul> <p><b>Blå</b></p> <ul style="list-style-type: none"> <li>Tänd: Dörrlockan fungerar korrekt.</li> <li>Blinkar snabbt: Dörrlockan är redo för WiFi-anslutning.</li> </ul>
Återställningsknapp	Håll knappen intryckt i fem sekunder för att starta konfigurationsläget för WiFi.

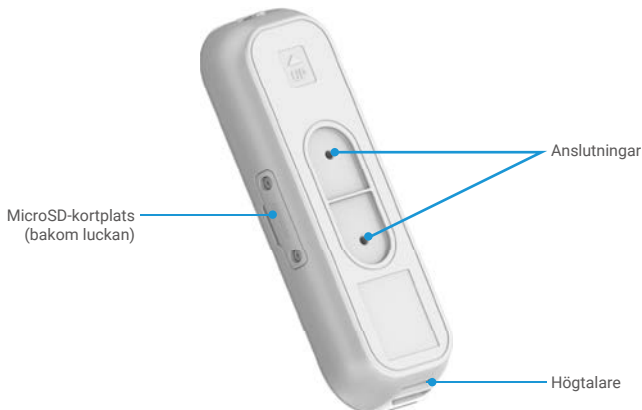

Namn	Beskrivning
MicroSD-kort (säljes separat)	Formatera kortet i EZVIZ-appen före användning.

## Hämta appen EZVIZ

1. Anslut din mobiltelefon till WiFi-nätverket (rekommenderas).
2. Ladda ner och installera appen EZVIZ genom att söka efter "EZVIZ" i App Store eller på Google Play™.
3. Starta appen och registrera ett användarkonto för EZVIZ.

<p>Appen EZVIZ</p>	<p>Download on the App Store</p>	<p>GET IT ON Google Play</p>	<p><b>i</b> Om du redan har använt appen, bör du kontrollera att det är den senaste versionen. Kontrollera om det finns en uppdatering genom att gå till app-butiken och söka efter EZVIZ.</p>
--------------------	----------------------------------	------------------------------	--

# Kopplingschema

## 1. EZVIZ dörrklocka med ringklocka

**i** Om du har en mekanisk eller elektronisk ringklocka monterad i ditt hem, monterar du strömsatsen och dörrklockan, och ansluter kablarna enligt vad som visas på bilden nedan.

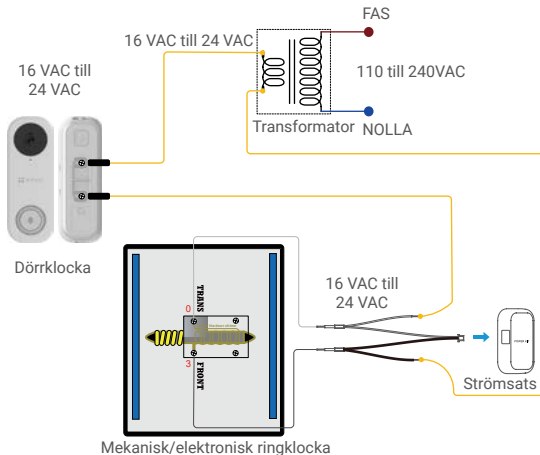

## 2. EZVIZ dörrklocka utan ringklocka

**i** Om ingen ringklocka finns monterad, kan du hoppa över monteringen av strömsatsen, montera dörrklockan och ansluta kablarna enligt vad som visas på bilden nedan.

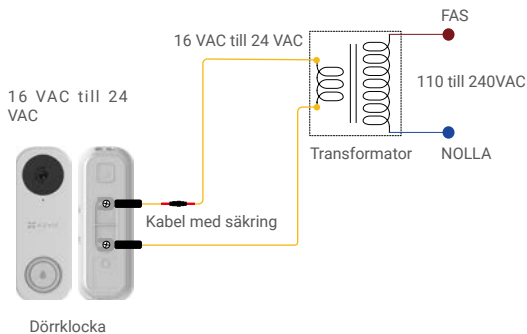

- i** Vi rekommenderar en transformator på 16 till 24 V.
- Se snabbstartsguiden för din ringklocka eller transformator för mer information om installation av ringklocka och/eller transformator.

## Montering av strömsats

**i** Strömsatsen garanterar att din dörrklocka får den ström den behöver, så se till att du monterar den innan du monterar din dörrklocka.

1 Stäng av elektriciteten med strömbrytaren för dörrklockans elgrupp.

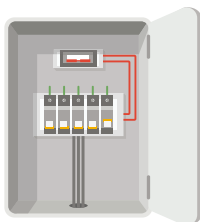

- 2 Sätt i ena änden av den färdigmonterade kabeln i strömsatsen.

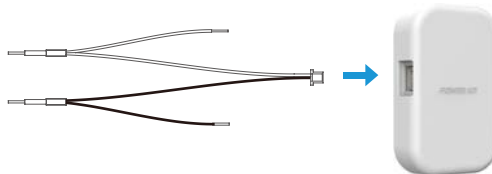

- 3 Avlägsna den mekaniska ringlockans kapsling.

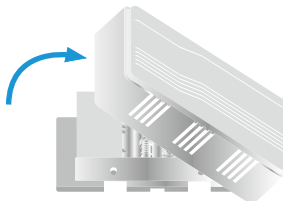

- 4 Avlägsna de befintliga kablarna från kopplingsplintarna som är märkta med TRANS och FRONT.



- 5 Anslut den färdigmonterade kabeln till kopplingsplintarna som är märkta med TRANS och FRONT.

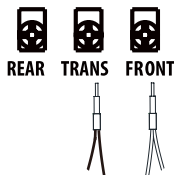

- 6 Sätt i de befintliga kablarna och den andra änden av den färdigmonterade kabeln i toppklämman och vrid ihop dem ordentligt. Upprepa detta steg med de andra kablarna.

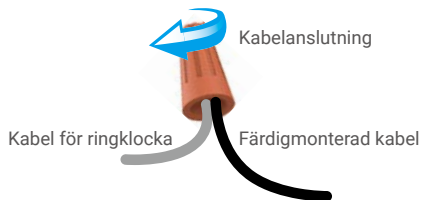

- 7 Montera strömsatsen på sidan av ringlockan.

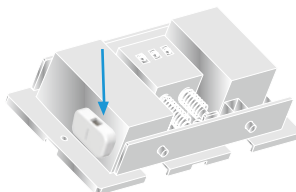

- 8 Sätt tillbaka ringlockans kapsling.

# Montering av dörrklocka

**i** Rekommenderad monteringshöjd: 1,2 m från marken.

**1** Stäng av elektriciteten med strömbrytaren för dörrklockans elgrupp.

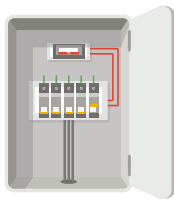

**2 (valfritt)** Klistra fast skumplastplattan på monteringsplattan, om väggen är ojämn.

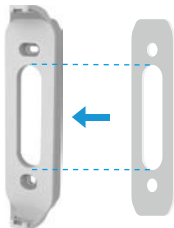

**3** Använd monteringsplattan, eller de vinklade monteringsplattorna som komplement om du vill se mer på en viss sida. Markera de två monteringshål på väggen, med hjälp av monteringsplattan, sätt i pluggar och fäst monteringsplattan på väggen.

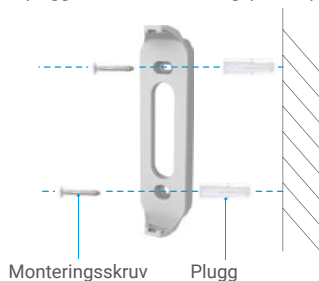
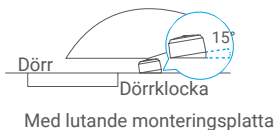
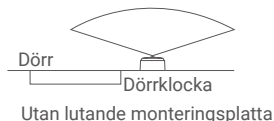

**i** Rekommenderat håldjup: 25 till 30 mm.

**4** Följ **alternativ A** om du har en ringklocka installerad, om inte, följ **alternativ B**.

**Alternativ A** Anslutning av dörrklocka till befintliga kablar för dörrklocka.

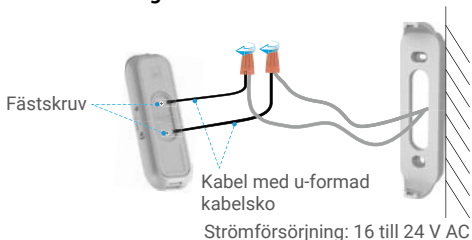

**Alternativ B** Anslut kabeln med säkringen till de befintliga kablarna för dörrklockan.

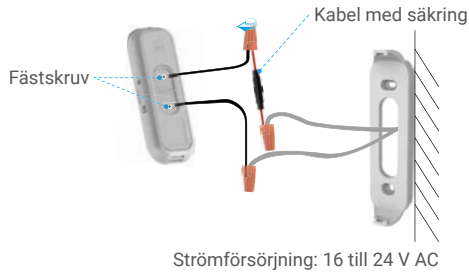

5 Montera dörrklockan på monteringsplattan.



6 Skruva fast säkerhetsskruven i den övre delen av monteringsplattan för att fästa dörrklockan.



7 Slå på elektriciteten med strömbrytaren.

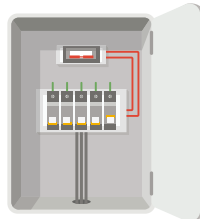

1 Dörrklockan har ström när dess blå indikering blinkar snabbt. Om den inte blinkar, måste du stänga av elektriciteten och kontrollera att inkopplingen är korrekt. Om indikeringen blinkar, fortsätter du med inställningen av dörrklockan.



## Inställning av dörrklocka



### 1 Lägg till dörrklockan i appen EZVIZ.

1. Avlägsna dörrklockans frontplatta.
2. Logga in till ditt EZVIZ-konto.
3. Tryck på "+" i det övre högra hörnet av startsidan och gå till gränssnittet för att Scan QR Code (skanna QR-koden).
4. Skanna QR-koden på enheten eller på omslaget till denna snabbstartsguide när den blå indikeringen blinkar snabbt.
5. Följ guiden för att lägga till dörrklockan i appen EZVIZ.
6. Sätt tillbaka frontplattan.

### 2 Välj motsvarande typ av dörrklocka.

1. Tryck på Chime Type: (typ av dörrklocka) i Device Settings (enhetsinställningar) för att öppna Chime Type (typ av dörrklocka).
2. Välj den typ av dörrklocka som du har monterat i ditt hem.

## Montera MicroSD-kort (valfritt)



1. Avlägsna locket på sidan av dörrklockan med skruvmejseln.
2. Sätt i ett microSD-kort (säljes separat) i facket tills det klickar.
3. Sätt tillbaka locket och dra åt skruvarna med skruvmejseln.

**i** När du har satt i microSD-kortet måste du initialisera kortet i appen EZVIZ innan du kan använda det.

## Initialisera MicroSD-kort

Wi-Fi Configure	TEST-WiFi  >
Storage Status	>
Device Version	Vx.x.x build xxxxxx No new version.

1. Tryck på **Storage Status (lagringsstatus)** under Device Settings (enhetsinställningar) i appen EZVIZ för att kontrollera microSD-kortets status.
2. Om kortets status visas som **Uninitialized (inte initialisera)**, trycker du för att initialisera det.
3. Statusen kommer att ändras till **Normal (normalt)** och det kan lagras videor.

# Visa din enhet

**i** Appens gränssnitt kan se olika ut beroende på versionsuppdateringar. Gränssnittet för appen som har installerats på telefonen är det gränssnitt som gäller.







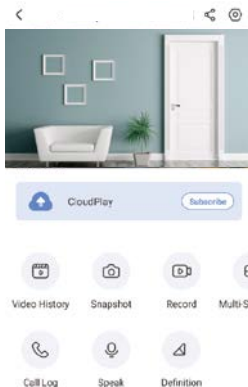

## 1. Realtidsvisning

När du startar EZVIZ, visas enhetens sida enligt nedan.

Du kan visa och lyssna på en realtidsströmning, ta stillbilder, spela in videor, och välja den videoupplösning som krävs.



**i** Svep till vänster eller höger på skärmen för att se fler symboler.

Symbol	Beskrivning
	Dela. Dela din enhet med vem du vill.
	Inställningar. Se eller ändra enhetens inställningar.
	Video History (videohistorik). Se inspelningar.
	Snapshot (stillbild). Ta en stillbild.
	Record (spela in). Starta/stoppa inspelning manuellt.
	Multi-screen Live (flera skärmar i realtid). Tryck för att välja fönster för realtidsvisning.
	Call Log (anropslogg). Visa anropsloggar.
	Speak (tala). Börja tala och lyssna.
	Definition (upplösning). Välj videoupplösning mellan Ultra HD, HD och Standard.

**i** Se det faktiska gränssnittet för specifik information.

## 2. Inställningar

På sidan för inställningar, kan du ställa in enhetens parametrar.

Parameter	Beskrivning
Answer DoorBell Call (Svara på anrop från dörrklocka)	Vid inaktivering, kommer ett anrop från dörrklockan inte att besvaras.
Audio (ljud)	Funktioner för ljud. Vid inaktivering, kommer varken realtidsvisning eller inspelade videor att ha ljud.
Status Light (statuslampa)	Du kan konstatera enhetens status genom att olika lampor lyser. Vid inaktivering, är lamporna släckta.
IR Light (IR-belysning)	IR-belysningen hjälper kameran att ta svartvita bilder i omgivningar med låg belysning. Vid inaktivering, kommer kvaliteten på bilder som tas i mörka omgivningar att påverkas. <ul style="list-style-type: none"><li>• Alarm Notification (larmavisering): Du kan välja olika detekteringslägen som enheten ska larma enligt. Vid aktivering, kommer du att få aviseringar <b>dygnet runt, året runt</b> om inget aviseringsschema är konfigurerat.</li><li>• Notification Schedule (aviseringsschema): Vid aktivering, kommer enheten att slå på/av push-meddelanden enligt dina schemalagda inställningar.</li><li>• Set Notification Schedule (ställ in aviseringsschema): Här kan du ställa in ditt aviseringsschema.</li><li>• Motion Detection Area (område för rörelsedetektering): Här kan du välja detekteringsområde.</li><li>• Motion Detection Sensitivity (känslighet för rörelsedetektering): Du kan välja känslighet för rörelsedetektering här.</li><li>• Select the mode (Välj läge): Du kan välja tre olika lägen här. Om du väljer de föregående två lägena, kommer en varningssignal att höras om enheten upptäcker rörelser från människor eller djur.</li></ul>
Alarm Notification (larmavisering)	
Time Zone (tidszon)	Välj din tidszon efter behov.
Daylight Saving Time (Sommartid)	Välj sommartid efter behov.
Date Format (datumformat)	Välj önskat datumformat efter behov.
Wi-Fi	Du kan se det WiFi-nätverk som enheten har anslutits till, och du kan trycka för att ansluta till ett annat WiFi-nätverk.
Cloud Storage (molnlagring)	Här kan du prenumerera på molnlagring.
Storage Status (lagringsstatus)	Här kan du se lagringsstatusen för din molnlagring eller ditt minneskort här.
Device Version (enhetsversion)	Här kan du se enhetens version.
Image Encryption (bildkryptering)	Vid aktivering, kommer bilder som tas av enheten endast att vara tillgängliga efter att du har angett ett lösenord.
Change Encryption Password (ändra lösenord för kryptering)	Här kan du ändra lösenordet för kryptering. Standardlösenordet är enhetens verifieringskod.
Offline Notification (offline-avisering)	Vid aktivering, kommer att aviseringar att skickas till din app om dörrklockan är offline.
User Guide (användarhandbok)	Här kan du läsa enhetens användarhandbok.
About (om)	Här kan du markera var enheten är installerad samt hämta produktkategori, enhetsmodell, serienummer och enhetens QR-kod.
Delete Device (radera enhet)	Tryck här för att radera enheten från ditt EZVIZ-konto.

**1** Avlägsna SD-kort och annan lagringsmedia (om sådan används) när du lämnar enheten till någon annan, för att skydda din integritet.

# Ansluta med EZVIZ

## 1. Använda Amazon Alexa

Anvisningarna låter dig styra dina EZVIZ-enheter med Amazon Alexa. Se **Felsökning**, om du får problem under processen .

### Se till att följande är klart, innan du börjar:

1. EZVIZ-enheterna är anslutna till EZVIZ-appen.
2. Aktivera "Image Encryption" (bildkryptering) på sidan för Device Settings (Enhetsinställningar).
3. Du har en enhet med stöd för Alexa (dvs. Echo Spot, Echo-Show, helt nya Echo-Show, Fire TV (alla generationer), Fire TV-sticka (endast andra generationen) eller smarta TV-apparater med Fire TV Edition).
4. Att Amazon Alexa är installerat på din smarta enhet och att du har skapat ett konto.

### Styra EZVIZ-enheter med Amazon Alexa:

1. Öppna Alexa och välj "Skills and Games" (kunskaper och spel) i menyn.
2. Sök efter "EZVIZ" på skärmen kunskaper och spel, så finner du "EZVIZ" -kunskaper.
3. Välj din EZVIZ-enhets kunskaper och tryck på **ENABLE TO USE (AKTIVERA FÖR DRIFT)**.
4. Ange användarnamn och lösenord för EZVIZ och tryck sedan på **Sign in (Logga in)**.
5. Tryck på **Authorize (auktorisera)** för att auktorisera att Alexa får komma åt ditt EZVIZ-konto, så att Alexa kan styra dina EZVIZ-enheter.
6. Du kommer att se meddelandet "EZVIZ has been successfully linked" (EZVIZ har länkats), tryck då på **DISCOVER DEVICES (UPPTÄCK ENHETER)** för att låta Alexa upptäcka alla dina EZVIZ-enheter.
7. Gå tillbaka till menyn i Alexa och välj "Devices" (enheter), så ser du du alla dina EZVIZ-enheter.

### Röststyrning

Upptäck en ny smart enhet via menyn "Smart Home" (smart hem) i Alexa eller med funktionen för röststyrning av Alexa.

När enheten har hittats kan du styra den med din röst. Säg enkla kommandon till Alexa.

-  Exempelvis din enhets namn: "show xxxx camera," (visa kamera xxxx), kan ändras i appen EZVIZ. Varje gång du ändrar namn på enheten, måste du upptäcka enheten igen för att uppdatera namnet.

### Felsökning

#### Vad gör jag om Alexa inte lyckas upptäcka min enhet?

Kontrollera om det finns några problem med internetanslutningen.

Försök att starta om den smarta enheten och upptäcka enheten med Alexa igen.

#### Varför visas enhetens status som "Offline" i Alexa?

Din trådlösa anslutning kan ha kopplats från. Starta om den smarta enheten och upptäck den med Alexa igen.

Din router kanske inte har någon internetanslutning. Kontrollera om din router är ansluten till internet och försök igen.

-  Se den officiella webbplatsen för Alexa, för information om vilka länder som har stöd för användning av Amazon Alexa.

## 2. Använda Google-assistenten

Med Google-assistenten, kan du aktivera din EZVIZ-enhet och titta i realtid genom att tala med Google-assistenten.

### Följande enheter och appar krävs:

1. En fungerande EZVIZ-app.
2. Aktivera "Image Encryption" (bildkryptering) och "Audio" (ljud) på sidan för Device Settings (Enhetsinställningar) i appen EZVIZ.
3. En TV med en fungerande Chromecast-anslutning.
4. Appen Google-assistenten i din telefon.

### Följ stegen nedan, för att komma igång:

1. Konfigurera EZVIZ-enheten och se till att den fungerar korrekt i appen.
2. Hämta appen Google Home från App Store eller Google Play™ och logga in på ditt Google-konto.
3. På skärmen "MyHome" (min startsida) trycker du på "+" i det övre vänstra hörnet och väljer "Set up device" (konfigurera enhet) på menyn för att öppna konfigurationsgränssnittet.
4. Tryck på **Works with Google (Fungerar med Google)** och sök efter "EZVIZ", så visas "EZVIZ"-kunskafer.
5. Ange användarnamn och lösenord för EZVIZ och tryck sedan på **Sign in (Logga in)**.
6. Tryck på knappen **Authorize (auktorisera)** för att auktorisera att Google får åtkomst till ditt EZVIZ-konto, så att Google kan styra dina EZVIZ-enheter.
7. Tryck på **Return to app (gå tillbaka till app)**.
8. Följ de ovanstående stegen för att slutföra auktoriseringen. När synkroniseringen är slutförd, kommer tjänsten EZVIZ att finnas i listan över dina tjänster. Tryck på symbolen för EZVIZ, om du vill se en lista med kompatibla enheter under ditt EZVIZ-konto.
9. Prova nu några kommandon. Använd namnet på den kamera som du skapade när du konfigurerade systemet.

Användarna kan hantera enheter som en enskild enhet eller som en grupp. Genom att lägga till enheter i ett rum kan användarna styra en grupp enheter samtidigt med ett kommando.

Mer information finns via länken:

<https://support.google.com/googlehome/answer/7029485?co=GENIE.Platform%3DAndroid&hl=en>

## Felsökning

### 1 Jag har monterat min dörrklocka, men ringklockan i mitt hem fungerar inte.

Bekräfta följande uppgifter.

1. Kontrollera att rätt inspänning används (16 till 24 V). Din dörrklocka är konstruerad för att drivas med minst 16 V AC, vilket är standard för de flesta dörrklockor. Dörrklockor som drivs med mindre spänning (eller använder likspänning istället för växelspanning) kan medföra att ringklockan inte fungerar.
2. Välj rätt typ av dörrklocka (samma som produktens etikett) i appen EZVIZ.
3. Se till att den modell av ringklocka som finns i ditt hem är kompatibel med dörrklockan. Kontrollera kompatibilitetslistan på [www.ezvizlife.com](http://www.ezvizlife.com).
4. Det kan vara så att dörrklockans inbyggda batteri är tomt, se till att dörrklockan är strömsatt i minst 30 minuter innan du använder den för första gången.

### 2 Jag kan inte ansluta min dörrklocka till mitt WiFi-nätverk.

1. Se till att din dörrklocka inte är blockerad av en brandvägg eller några andra begränsningar i ditt nätverk.
2. Anslut inte för många enheter till routern.
3. Kontrollera att inställningen för statisk IP-adress är inaktiverad och att routern kan distribuera en IP-adress till din enhet (DHCP är på).

### 3 Min dörrklocka är ofta offline.

1. Kontrollera att dörrklockan har en stark och stabil WiFi-signal.
2. Kontrollera att din router och ditt internet fungerar.
3. Dörrklockan kräver en uppladdningshastighet på minst 2 Mbit/s. Kontrollera att nätverkets bandbredd räcker till och att du inte har för många enheter anslutna till routern.
4. Om inget av felsökningstipsen ovan löser problemet, bör du radera enheten från ditt EZVIZ-konto, återställa den och lägga till den på nytt.