

Any and all information, including, among others, wordings, pictures, graphs are the properties of Hangzhou EZVIZ Software Co., Ltd. (hereinafter referred to as “EZVIZ”). This user manual (hereinafter referred to as “the Manual”) cannot be reproduced, changed, translated, or distributed, partially or wholly, by any means, without the prior written permission of EZVIZ. Unless otherwise stipulated, EZVIZ does not make any warranties, guarantees or representations, express or implied, regarding to the Manual.

About this Manual

The Manual includes instructions for using and managing the product. Pictures, charts, images and all other information hereinafter are for description and explanation only. The information contained in the Manual is subject to change, without notice, due to firmware updates or other reasons. Please find the latest version in the EZVIZ™ website (<http://www.ezvizlife.com>).

Revision Record

New release – January, 2021

Trademarks Acknowledgement

EZVIZ™, ™, and other EZVIZ's trademarks and logos are the properties of EZVIZ in various jurisdictions. Other trademarks and logos mentioned below are the properties of their respective owners.

Legal Disclaimer

TO THE MAXIMUM EXTENT PERMITTED BY APPLICABLE LAW, THE PRODUCT DESCRIBED, WITH ITS HARDWARE, SOFTWARE AND FIRMWARE, IS PROVIDED “AS IS”, WITH ALL FAULTS AND ERRORS, AND EZVIZ MAKES NO WARRANTIES, EXPRESS OR IMPLIED, INCLUDING WITHOUT LIMITATION, MERCHANTABILITY, SATISFACTORY QUALITY, FITNESS FOR A PARTICULAR PURPOSE, AND NON-INFRINGEMENT OF THIRD PARTY. IN NO EVENT WILL EZVIZ, ITS DIRECTORS, OFFICERS, EMPLOYEES, OR AGENTS BE LIABLE TO YOU FOR ANY SPECIAL, CONSEQUENTIAL, INCIDENTAL, OR INDIRECT DAMAGES, INCLUDING, AMONG OTHERS, DAMAGES FOR LOSS OF BUSINESS PROFITS, BUSINESS INTERRUPTION, OR LOSS OF DATA OR DOCUMENTATION, IN CONNECTION WITH THE USE OF THIS PRODUCT, EVEN IF EZVIZ HAS BEEN ADVISED OF THE POSSIBILITY OF SUCH DAMAGES.

TO THE MAXIMUM EXTENT PERMITTED BY APPLICABLE LAW, IN NO EVENT SHALL EZVIZ'S TOTAL LIABILITY FOR ALL DAMAGES EXCEED THE ORIGINAL PURCHASE PRICE OF THE PRODUCT.

EZVIZ DOES NOT UNDERTAKE ANY LIABILITY FOR PERSONAL INJURY OR PROPERTY DAMAGE AS THE RESULT OF PRODUCT INTERRUPTION OR SERVICE TERMINATION CAUSED BY: A) IMPROPER INSTALLATION OR USAGE OTHER THAN AS REQUESTED; B) THE PROTECTION OF NATIONAL OR PUBLIC INTERESTS; C) FORCE MAJEURE; D) YOURSELF OR THE THIRD PARTY, INCLUDING WITHOUT LIMITATION, USING ANY THIRD PARTY'S PRODUCTS, SOFTWARE, APPLICATIONS, AND AMONG OTHERS.

REGARDING TO THE PRODUCT WITH INTERNET ACCESS, THE USE OF PRODUCT SHALL BE WHOLLY AT YOUR OWN RISKS. EZVIZ SHALL NOT TAKE ANY RESPONSIBILITIES FOR ABNORMAL OPERATION, PRIVACY LEAKAGE OR OTHER DAMAGES RESULTING FROM CYBER ATTACK, HACKER ATTACK, VIRUS INSPECTION, OR OTHER INTERNET SECURITY RISKS; HOWEVER, EZVIZ WILL PROVIDE TIMELY TECHNICAL SUPPORT IF REQUIRED. SURVEILLANCE LAWS AND DATA PROTECTION LAWS VARY BY JURISDICTION. PLEASE CHECK ALL RELEVANT LAWS IN YOUR JURISDICTION BEFORE USING THIS PRODUCT IN ORDER TO ENSURE THAT YOUR USE CONFORMS TO THE APPLICABLE LAW. EZVIZ SHALL NOT BE LIABLE IN THE EVENT THAT THIS PRODUCT IS USED WITH ILLEGITIMATE PURPOSES.

IN THE EVENT OF ANY CONFLICTS BETWEEN THE ABOVE AND THE APPLICABLE LAW, THE LATTER PREVAILS.

Mục lục

Linh kiện trong hộp	1
Thông tin cơ bản	2
Tải ứng dụng EZVIZ.....	2
Tổng quan về hệ thống dây điện.....	3
1. Chuông cửa EZVIZ có chuông báo trong nhà	3
2. Chuông cửa EZVIZ không có chuông báo trong nhà	3
Lắp đặt bộ nguồn	3
Lắp đặt chuông cửa	5
Cài đặt chuông cửa.....	7
Lắp thẻ Micro SD (Tùy chọn).....	7
Khởi tạo thẻ Micro SD	7
Xem thiết bị của bạn.....	8
1. Xem trực tiếp	8
2. Cài đặt.....	9
EZVIZ Connect	10
1. Use Amazon Alexa	10
2. Use Google Assistant	11
Xử lý sự cố	11

Linh kiện trong hộp



Chuông cửa (x1)



Đế gá (x2)

Chọn tấm thích hợp để có góc nhìn tốt nhất.



Tấm xếp (x1)

Ổn định đế gá khi lắp đặt trên bề mặt gỗ ghe.



Bộ nguồn (x1)



Mũi khoan (x1)



Tua vít (x1)



Vít lắp (x3)

Nở vít (x3)



Vít an toàn (x1)

Vít cố định (x2)



Đầu nối dây (x4)



Bộ dây dẫn (x1)



Dây cầu chì (x1)



Dây hình chữ U (x2)



Thông tin quy định (x2)



Hướng dẫn sử dụng nhanh (x1)

Công cụ cần có



Máy khoan (x1)

Thông tin cơ bản

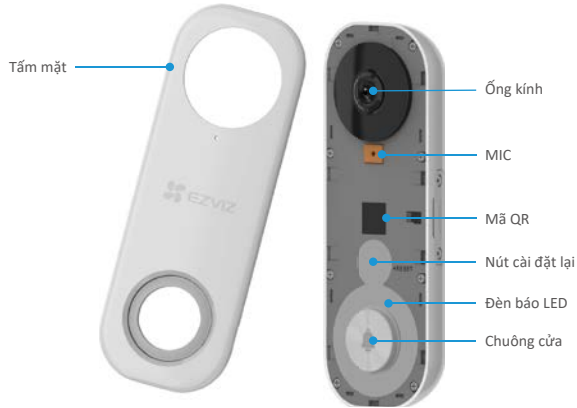



Tên	Mô tả
Đèn báo LED	<p>Đỏ</p> <ul style="list-style-type: none"> Sáng đỏ: Chuông cửa đang khởi động. Nháy chậm màu đỏ: Đã ngắt kết nối mạng. Nháy nhanh màu đỏ: Ngoại lệ chuông cửa (ví dụ: lỗi thẻ Micro SD). <p>Xanh dương</p> <ul style="list-style-type: none"> Sáng xanh dương: Chuông cửa đang hoạt động bình thường. Nháy nhanh màu xanh dương: Chuông cửa đã sẵn sàng để kết nối Wi-Fi.
Nút cài đặt lại	Giữ trong 5 giây để đặt lại và vào chế độ cấu hình Wi-Fi.



Tên	Mô tả
Thẻ Micro SD (bán riêng)	Khởi tạo thẻ trong ứng dụng EZVIZ trước khi sử dụng.

Tải ứng dụng EZVIZ

- Kết nối điện thoại di động của bạn với Wi-Fi (được đề xuất).
- Tải xuống và cài đặt ứng dụng EZVIZ bằng cách tìm kiếm "EZVIZ" trong App Store hoặc Google Play™.
- Khởi chạy ứng dụng và đăng ký tài khoản người dùng trên EZVIZ.

 Ứng dụng EZVIZ	 	<p>i Nếu bạn đã sử dụng ứng dụng từ trước, hãy đảm bảo rằng bạn đang dùng bản mới nhất. Để biết có bản cập nhật hay không, truy cập Cửa hàng Ứng dụng và tìm EZVIZ.</p>
--	--	--

Tổng quan về hệ thống dây điện

1. Chuông cửa EZVIZ có chuông báo trong nhà

i Nếu bạn đã lắp đặt chuông báo điện cơ hoặc chuông báo điện tử trong nhà, hãy lắp bộ nguồn và chuông cửa, và nối dây điện như hình bên dưới.

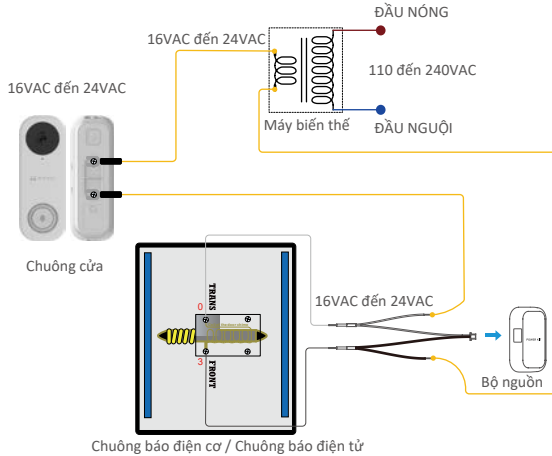

2. Chuông cửa EZVIZ không có chuông báo trong nhà

i Nếu chuông báo trong nhà không được lắp đặt, hãy bỏ qua cài đặt bộ nguồn, lắp chuông cửa và nối dây điện như hình bên dưới.

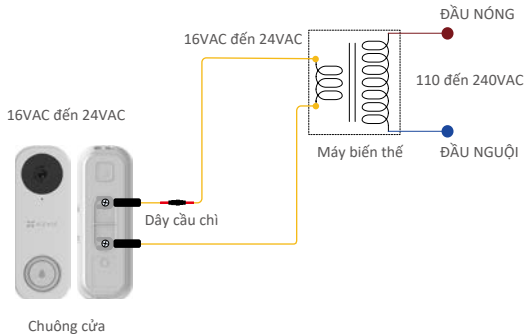

- i** Chúng tôi khuyên bạn nên lắp đặt một máy biến thế mới để mang lại đầu ra 16 đến 24 volt.
- Vui lòng tham khảo Hướng dẫn sử dụng nhanh về chuông báo trong nhà hoặc máy biến thế để xem chi tiết lắp đặt chuông báo trong nhà hoặc máy biến áp.

Lắp đặt bộ nguồn

i Bộ nguồn đảm bảo rằng chuông cửa của bạn nhận được nguồn điện cần thiết, vì vậy hãy đảm bảo lắp đặt trước khi bạn lắp Chuông cửa.

1 Ngắt điện ở bộ ngắt điều khiển mạch của chuông cửa.

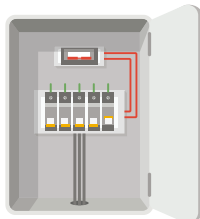

2 Cắm một đầu của bộ dây dẫn vào bộ nguồn.

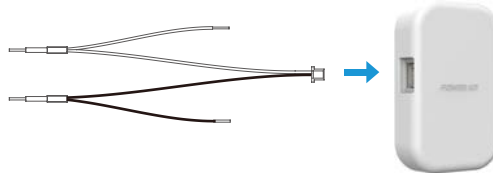

3 Tháo nắp đậy khỏi chuông báo điện cơ của bạn.

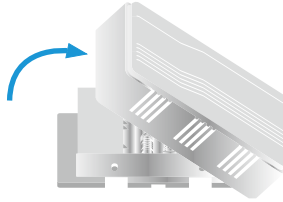

4 Tháo các dây của chuông báo trong nhà hiện có trong các đầu kết nối điện có tên TRANS (GIỮA) và FRONT (TRƯỚC).



5 Kết nối bộ dây dẫn với các đầu kết nối điện của chuông báo trong nhà có tên TRANS (GIỮA) và FRONT (TRƯỚC).

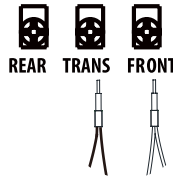

6 Cắm dây của chuông báo trong nhà hiện có vào đầu còn lại của bộ dây dẫn và xoắn chặt. Lặp lại bước này với dây của chuông báo trong nhà còn lại.



7 Gắn bộ nguồn vào cạnh chuông báo trong nhà.

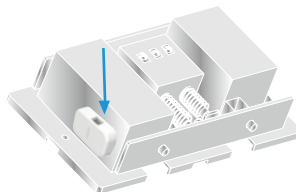

8 Đậy lại nắp đậy của chuông báo trong nhà.

Lắp đặt chuông cửa

i Độ cao lắp đặt khuyến nghị: 1,2 m (4 ft) so với mặt đất.

1 Ngắt điện ở bộ ngắt điều khiển mạch của chuông cửa.

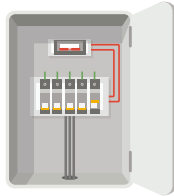

2 (Tùy chọn) Khi tường không bằng phẳng, dán tấm xốp vào đế giá.

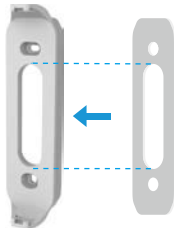

3 Sử dụng đế giá hoặc sử dụng những đế giá nghiêng làm giá đỡ bổ sung tùy vào từng điều kiện lắp đặt cụ thể. Sử dụng đế giá của bạn làm mẫu, đánh dấu vị trí của hai lỗ gắn trên tường và chèn các nở nhựa, sau đó cố định đế giá vào tường.

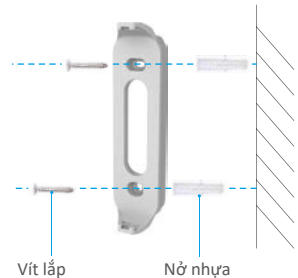
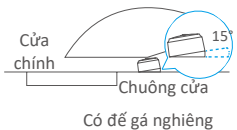
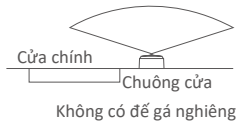

i Độ sâu lỗ khoan khuyến nghị: 25 đến 30 mm (1 inch đến 1,2 inch).

4 Nếu bạn đã lắp đặt chuông báo trong nhà, hãy làm theo **Lựa chọn A**; Nếu không, hãy làm theo **Lựa chọn B**.

Lựa chọn A Kết nối chuông cửa với dây chuông cửa hiện có của bạn.

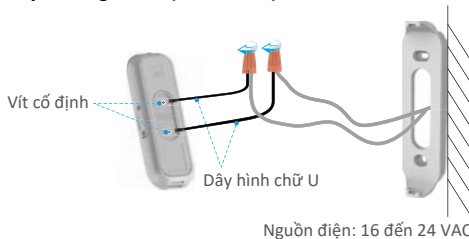

Lựa chọn B Kết nối dây cầu chì với dây chuông cửa hiện có của bạn.

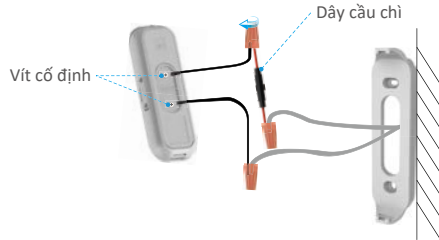

Nguồn điện: 16 đến 24 VAC

5 Lắp chuông cửa vào đế gá.



6 Chèn vít an ninh vào đầu đế gá để cố định chuông cửa.



7 Bật điện tại cầu dao.

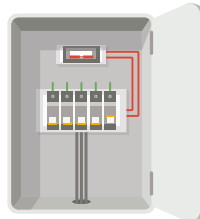

1 Chuông cửa được bật nguồn khi đèn báo nhấp nháy nhanh màu xanh lam. Nếu không, hãy chắc chắn ngắt điện và kiểm tra hệ thống dây điện. Nếu có, tiến hành cài đặt chuông cửa.

Cài đặt chuông cửa



1 Thêm chuông cửa vào ứng dụng EZVIZ.

1. Tháo tấm mặt của chuông cửa.
2. Đăng nhập vào tài khoản EZVIZ.
3. Trên màn hình Trang chủ, nhấn “+” ở góc trên bên phải màn hình để truy cập giao diện Scan QR Code (Quét mã QR).
4. Quét mã QR trên thiết bị hoặc bia của hướng dẫn sử dụng nhanh này khi đèn báo nhấp nháy nhanh màu xanh lam.
5. Làm theo hướng dẫn để thêm chuông cửa vào ứng dụng EZVIZ.
6. Nắp lại tấm mặt.

2 Chọn loại chuông báo trong nhà tương ứng.

1. Trong ứng dụng EZVIZ, bấm vào Chime Type (Loại chuông báo trong nhà) trong giao diện Device Settings (Cài đặt thiết bị) để chuyển đến giao diện Chime Type (Loại chuông báo trong nhà).
2. Chọn loại chuông báo trong nhà mà bạn đã lắp đặt trong nhà của mình.

Lắp thẻ Micro SD (Tùy chọn)



1. Tháo nắp bên hông chuông cửa bằng tua vít.
2. Cắm thẻ micro SD (bán riêng) vào khe cắm cho đến khi bạn nghe thấy tiếng tách.
3. Đậy lại nắp và vặn chặt các vít bằng tua vít.

i Sau khi lắp thẻ micro SD, khởi tạo thẻ trong ứng dụng EZVIZ trước khi sử dụng.

Khởi tạo thẻ Micro SD

Wi-Fi Configure	TEST-WiFi  >
Storage Status	>
Device Version	Vx.x.x build xxxxxx No new version.

1. Trong ứng dụng EZVIZ, bấm vào phần **Storage Status (Trạng thái lưu trữ)** trong giao diện Device Settings (Cài đặt thiết bị) để kiểm tra trạng thái thẻ micro SD.
2. Nếu trạng thái thẻ hiển thị là **Uninitialized (Chưa khởi tạo)**, hãy nhấn để khởi tạo thẻ.
3. Sau đó, thẻ nhớ sẽ chuyển sang trạng thái **Normal (Bình thường)** và có thể lưu trữ video.

Xem thiết bị của bạn

i Giao diện ứng dụng có thể khác nhau do cập nhật phiên bản và giao diện ứng dụng bạn đã cài đặt trên điện thoại của mình sẽ được ưu tiên.







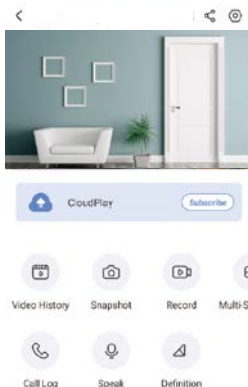

1. Xem trực tiếp

Khi bạn khởi tạo ứng dụng EZVIZ, trang thiết bị sẽ hiển thị như hình dưới đây.

Bạn có thể xem và nghe hình trực tiếp, chụp nhanh, ghi video và chọn độ phân giải video nếu cần.



i Vuốt sang trái và phải trên màn hình để xem thêm các biểu tượng.

Biểu tượng	Mô tả
	Chia sẻ. Chia sẻ thiết bị của bạn với bất kỳ ai bạn muốn.
	Cài đặt. Xem và thay đổi cài đặt thiết bị.
	Video History (Lịch sử video). Xem ghi hình.
	Snapshot (Ảnh chụp nhanh). Chụp ảnh nhanh.
	Record (Ghi hình). Bắt đầu/dừng ghi hình thủ công.
	Multi-screen Live (Trực tiếp đa màn hình). Nhấn để chọn bố cục cửa sổ xem trực tiếp.
	Call Log (Nhật ký cuộc gọi). Xem nhật ký cuộc gọi.
	Speak (Nói). Bắt đầu sử dụng tính năng trò chuyện và nghe.
	Definition (Độ phân giải). Chọn độ phân giải video từ Ultra HD, HD hoặc Chuẩn.

i Vui lòng tham khảo giao diện thực tế để biết thông tin cụ thể.

2. Cài đặt

Trong trang cài đặt, bạn có thể cài đặt các thông số của thiết bị.

Thông số	Mô tả
Answer Doorbell Call (Trả lời cuộc gọi chuông cửa)	Nếu bị tắt, cuộc gọi chuông cửa sẽ không được trả lời.
Audio (Âm thanh)	Các chức năng âm thanh. Khi bị tắt, chế độ xem trực tiếp hoặc video đã ghi sẽ không có âm thanh.
Status Light (Đèn trạng thái)	Bạn có thể cho biết trạng thái thiết bị bằng các ánh sáng đèn khác nhau. Khi bị tắt, đèn sẽ tắt.
IR Light (Đèn hồng ngoại)	Đèn hồng ngoại giúp camera thu được hình ảnh đen trắng trong điều kiện ánh sáng yếu. Nếu tắt, chất lượng hình ảnh chụp trong môi trường tối sẽ bị ảnh hưởng. <ul style="list-style-type: none">Alarm Notification (Thông báo cảnh báo): Bạn có thể chọn các chế độ phát hiện khác nhau và thiết bị sẽ đưa ra cảnh báo tương ứng. Khi được bật, bạn sẽ nhận được thông báo 24/7 mà không cần đặt Notification Schedule (Lịch thông báo).Notification Schedule (Lịch thông báo): Khi được bật, thiết bị sẽ bật/tắt thông báo đẩy tin nhắn theo cài đặt đã lên lịch của bạn.Set Notification Schedule (Đặt lịch thông báo): Bạn có thể đặt lịch thông báo của mình tại đây.Motion Detection Area (Khu vực phát hiện chuyển động): Bạn có thể chọn khu vực phát hiện tại đây.Motion Detection Sensitivity (Độ Nhạy Phát hiện Chuyển động): Bạn có thể chọn độ nhạy phát hiện tại đây.Select the mode (Chọn chế độ): Bạn có thể chọn 3 chế độ khác nhau tại đây. Nếu bạn chọn hai chế độ trước đây, một cảnh báo bằng âm thanh sẽ được nhắc nếu thiết bị phát hiện chuyển động của người hoặc động vật.
Time Zone (Múi giờ)	Bạn có thể chọn múi giờ nếu cần tại đây.
Daylight Saving Time (Thời gian tiết kiệm ánh sáng ban ngày)	Chọn thời gian tiết kiệm ánh sáng ban ngày nếu cần.
Date Format (Định dạng ngày)	Bạn có thể chọn định dạng ngày nếu cần tại đây.
Wi-Fi	Bạn có thể xem Wi-Fi mà thiết bị đã được kết nối và bạn có thể nhấn để kết nối một Wi-Fi khác.
Cloud Storage (Bộ nhớ đám mây)	Bạn có thể đăng ký lưu trữ đám mây tại đây.
Storage Status (Trạng thái lưu trữ)	Bạn có thể xem trạng thái lưu trữ của đám mây và thẻ nhớ của mình tại đây.
Device Version (Phiên bản thiết bị)	Bạn có thể xem phiên bản thiết bị tại đây.
Image Encryption (Mã hóa hình ảnh)	Nếu được bật, hình ảnh do thiết bị chụp chỉ có thể khả dụng sau khi bạn nhập mật khẩu.
Change Encryption Password (Thay đổi mật khẩu mã hóa)	Bạn có thể thay đổi mật khẩu mã hóa của mình tại đây. Mật khẩu mặc định là mã xác thực thiết bị.
Offline Notification (Thông báo ngoại tuyến)	Nếu được bật, thông báo sẽ được chuyển đến ứng dụng của bạn khi chuông cửa ngoại tuyến.
User Guide (Hướng dẫn sử dụng)	Bạn có thể đọc hướng dẫn sử dụng thiết bị tại đây.
About (Thông tin thiết bị)	Bạn có thể đánh dấu vị trí lắp đặt của thiết bị và nhận danh mục sản phẩm, kiểu thiết bị, số sê-ri và mã QR của thiết bị tại đây.
Delete Device (Xóa thiết bị)	Nhấn để xóa thiết bị khỏi tài khoản EZVIZ của bạn.

1 Để bảo vệ quyền riêng tư, vui lòng tháo thẻ SD hoặc các phương tiện lưu trữ khác (nếu có) khi chuyển thiết bị cho người khác.

1. Dùng Amazon Alexa

Những hướng dẫn này sẽ giúp bạn điều khiển các thiết bị EZVIZ của mình bằng Amazon Alexa. Nếu gặp bất kỳ vấn đề nào trong quá trình thực hiện, vui lòng tham khảo **Xử lý sự cố**.

Trước khi bắt đầu, hãy đảm bảo rằng:

1. Các thiết bị EZVIZ được kết nối với ứng dụng EZVIZ.
2. Trong ứng dụng EZVIZ, tắt "Image Encryption" (Mã hóa Hình ảnh) trong trang Device Settings (Cài đặt Thiết bị).
3. Bạn có một thiết bị hỗ trợ Alexa (chẳng hạn Echo Spot, Echo-Show, All-new Echo-Show, Fire TV (tất cả các phiên bản), Fire TV Stick (chỉ phiên bản thế hệ thứ hai) hoặc TV thông minh Fire TV Edition).
4. Ứng dụng Amazon Alexa đã được cài đặt trên thiết bị thông minh của bạn, và bạn đã tạo một tài khoản.

Để điều khiển các thiết bị EZVIZ bằng Amazon Alexa:

1. Mở ứng dụng Alexa và chọn "Skills and Games" (Kỹ năng và Trò chơi) trong menu.
2. Trên màn hình Kỹ năng và Trò chơi, tìm kiếm "EZVIZ", và bạn sẽ thấy các kỹ năng "EZVIZ".
3. Chọn kỹ năng cho thiết bị EZVIZ của bạn, rồi nhấn **ENABLE TO USE (BẬT ĐỂ SỬ DỤNG)**.
4. Nhập tên người dùng EZVIZ và mật khẩu, rồi nhấn **Sign in (Đăng nhập)**.
5. Nhấn nút **Authorize (Ủy quyền)** để ủy quyền cho Alexa truy cập tài khoản EZVIZ và có thể điều khiển các thiết bị EZVIZ của bạn.
6. Bạn sẽ nhìn thấy "EZVIZ has been successfully linked" (EZVIZ đã được liên kết thành công), rồi nhấn **DISCOVER DEVICES (TÌM THIẾT BỊ)** để cho phép Alexa tìm tất cả các thiết bị EZVIZ của bạn.
7. Quay lại menu ứng dụng Alexa và chọn "Devices" (Thiết bị), tại đây bạn sẽ thấy tất cả các thiết bị EZVIZ của mình.

Điều khiển bằng giọng nói

Tìm thiết bị thông minh mới qua menu "Smart Home" (Nhà thông minh) trong ứng dụng Alexa hoặc chức năng Điều khiển bằng giọng nói Alexa.

Khi đã tìm thấy, bạn có thể điều khiển thiết bị bằng giọng nói của mình. Đưa ra cho Alexa những câu lệnh đơn giản.

- 1 Ví dụ như tên thiết bị của bạn: "show xxxx camera" (Hiển thị camera xxxx) có thể được sửa đổi trong ứng dụng EZVIZ. Mỗi khi thay đổi tên thiết bị, bạn sẽ cần tìm lại thiết bị để cập nhật tên.

Xử lý sự cố

Tôi nên làm gì khi Alexa không tìm được thiết bị của tôi?

Kiểm tra xem liệu có vấn đề nào về kết nối Internet không.

Thử khởi động lại thiết bị thông minh và tìm lại thiết bị trên Alexa.

Tại sao trạng thái thiết bị hiển thị trên Alexa lại là "Offline" (Ngoại tuyến)?

Thiết bị của bạn có thể đã bị ngắt kết nối không dây. Khởi động lại thiết bị thông minh và tìm lại trên Alexa.

Có thể bộ định tuyến của bạn không có sẵn truy cập Internet. Kiểm tra xem bộ định tuyến của bạn đã kết nối Internet chưa và thử lại.

- 1 Để biết chi tiết về các quốc gia hỗ trợ sử dụng Amazon Alexa, hãy tham khảo trang web chính thức của sản phẩm.

2. Sử dụng trợ lý Google

Với Trợ lý Google, bạn có thể kích hoạt thiết bị EZVIZ của mình và xem trực tiếp bằng cách đưa ra những câu lệnh thoại cho Trợ lý Google.

Cần phải có các thiết bị và ứng dụng sau:

1. Một ứng dụng EZVIZ chứa thiết bị.
2. Trong ứng dụng EZVIZ, tắt "Image Encryption" (Mã hóa Hình ảnh) và bật "Audio" (Âm thanh) ở trang Device Settings (Cài đặt Thiết bị).
3. Một TV có kết nối Chromecast.
4. Ứng dụng Trợ lý Google trên điện thoại của bạn.

Để bắt đầu, hãy làm theo các bước dưới đây:

1. Thiết lập thiết bị EZVIZ và đảm bảo thiết bị hoạt động chính xác trên ứng dụng.
2. Tải xuống ứng dụng Google Home từ App Store hoặc Google Play Store™ và đăng nhập vào tài khoản Google của bạn.
3. Trên màn hình myhome, nhấn "+" ở góc trên bên trái, và chọn "Set up device" (Thiết lập thiết bị) trong danh sách menu để chuyển đến giao diện Thiết lập.
4. Nhấn vào **Works with Google (Hoạt động bằng Google)** và tìm kiếm "EZVIZ", nơi bạn sẽ tìm thấy các kỹ năng "EZVIZ".
5. Nhập tên người dùng EZVIZ và mật khẩu, rồi nhấn **Sign in (Đăng nhập)**.
6. Nhấn nút **Authorize (Ủy quyền)** để cho phép Google truy cập vào tài khoản EZVIZ và có thể kiểm soát các thiết bị EZVIZ của bạn.
7. Nhấn **Return to app (Quay lại ứng dụng)**.
8. Thực hiện theo những bước trên để hoàn thành việc ủy quyền. Khi hoàn tất đồng bộ hóa, dịch vụ EZVIZ sẽ được liệt kê trong danh sách dịch vụ của bạn. Để xem danh sách các thiết bị tương thích trong tài khoản EZVIZ của bạn, nhấn vào biểu tượng dịch vụ EZVIZ.
9. Bây giờ hãy thử một số lệnh. Sử dụng tên của camera mà bạn đã tạo khi thiết lập hệ thống.

Người dùng có thể quản lý các thiết bị đơn lẻ hoặc theo nhóm. Thêm thiết bị vào phòng cho phép người dùng sử dụng một lệnh để cùng lúc điều khiển một nhóm thiết bị.

Xem liên kết sau để biết thêm thông tin:

<https://support.google.com/googlehome/answer/7029485?co=GENIE.Platform%3DAndroid&hl=en>

Xử lý sự cố

1 Tôi đã lắp đặt chuông cửa, nhưng chuông báo trong nhà không hoạt động.

Vui lòng xác nhận các chi tiết sau.

1. Đảm bảo đã sử dụng đúng phạm vi điện áp đầu vào (16V đến 24V). Chuông cửa của bạn được thiết kế để hoạt động với nguồn điện AC ít nhất 16 volt, phù hợp với đa số các hệ thống chuông cửa tiêu chuẩn. Chuông cửa chạy ở điện áp thấp hơn (hoặc chạy trên DC thay vì AC) có thể gây ra sự cố chuông báo trong nhà.
2. Chọn kiểu chuông báo trong nhà phù hợp (giống với nhãn sản phẩm) trong ứng dụng EZVIZ.
3. Đảm bảo rằng kiểu chuông báo trong nhà được sử dụng trong nhà của bạn tương thích với chuông cửa. Vui lòng kiểm tra danh sách khả năng tương thích trên www.ezvizlife.com.
4. Nếu có khả năng cạn pin tích hợp của Chuông cửa, vui lòng bật nguồn cho chuông cửa ít nhất 30 phút trước khi sử dụng lần đầu tiên.

2 Tôi không kết nối được chuông cửa với Wi-Fi.

1. Đảm bảo rằng chuông cửa của bạn không bị chặn bởi tường lửa hoặc bất kỳ giới hạn nào trong mạng của bạn.
2. Không kết nối quá nhiều thiết bị với bộ định tuyến.
3. Đảm bảo rằng cài đặt IP tĩnh đã bị tắt và bộ định tuyến có thể phân phối địa chỉ IP đến thiết bị của bạn (DHCP đang bật).

3 Chuông cửa thường xuyên ngoại tuyến.

1. Đảm bảo rằng chuông cửa đã nhận được tín hiệu Wi-Fi mạnh và ổn định.
2. Đảm bảo rằng bộ định tuyến và internet đang hoạt động.
3. Chuông cửa phải có tốc độ tải lên tối thiểu 2 Mbps, vui lòng đảm bảo băng thông của mạng đủ và không có quá nhiều thiết bị kết nối với bộ định tuyến.
4. Nếu tất cả các kỹ thuật khắc phục sự cố được liệt kê ở trên không giải quyết được sự cố, vui lòng xóa thiết bị khỏi tài khoản EZVIZ của bạn, đặt lại và thêm lại.

 Để biết thêm thông tin về thiết bị, vui lòng tham khảo tại www.ezvizlife.com.