

EN

FR

ES

RU

TR

EG

FA



ezviz™

Multi-Band Wireless Gigabit Router

Quick Start Guide

About the Documents

The documents include instructions for using and managing the product. Pictures, charts, images and all other information hereinafter are for description and explanation only. The information contained in the documents is subject to change, without notice, due to firmware updates or other reasons. Please find the latest version in the website (<http://www.ezvizlife.com>).

Any and all information, including, among others, wordings, pictures, graphs are the properties of EZVIZ Inc. or its subsidiaries (hereinafter referred to be "EZVIZ"). The documents cannot be reproduced, changed, translated, or distributed, partially or wholly, by any means, without the prior written permission of EZVIZ. Unless otherwise stipulated, EZVIZ does not make any warranties, guarantees or representations, express or implied, regarding to the documents.

Trademarks Acknowledgement

ezviz™, ™, and other EZVIZ's trademarks and logos are the properties of EZVIZ in various jurisdictions. Other trademarks and logos mentioned in the documents are the properties of their respective owners.

Legal Disclaimer

TO THE MAXIMUM EXTENT PERMITTED BY APPLICABLE LAW, THE PRODUCT DESCRIBED, WITH ITS HARDWARE, SOFTWARE AND FIRMWARE, IS PROVIDED "AS IS", WITH ALL FAULTS AND ERRORS, AND EZVIZ MAKES NO WARRANTIES, EXPRESS OR IMPLIED, INCLUDING WITHOUT LIMITATION, MERCHANTABILITY, SATISFACTORY QUALITY, FITNESS FOR A PARTICULAR PURPOSE, AND NON-INFRINGEMENT OF THIRD PARTY. IN NO EVENT WILL EZVIZ, ITS DIRECTORS, OFFICERS, EMPLOYEES, OR AGENTS BE LIABLE TO YOU FOR ANY SPECIAL, CONSEQUENTIAL, INCIDENTAL, OR INDIRECT DAMAGES, INCLUDING, AMONG OTHERS, DAMAGES FOR LOSS OF BUSINESS PROFITS, BUSINESS INTERRUPTION, OR LOSS OF DATA OR DOCUMENTATION, IN CONNECTION WITH THE USE OF THIS PRODUCT, EVEN IF EZVIZ HAS BEEN ADVISED OF THE POSSIBILITY OF SUCH DAMAGES. TO THE MAXIMUM EXTENT PERMITTED BY APPLICABLE LAW, IN NO EVENT SHALL EZVIZ'S TOTAL LIABILITY FOR ALL DAMAGES EXCEED THE PURCHASE PRICE THE PRODUCT.

EZVIZ does not undertake any liability for personal injury or property damage, as the result of product interruption or service termination cause by: a) improper installation or usage other than as requested; b) the protection of national or public interests; c) Force Majeure; d) yourself or the third party, including not limitation, using any third party's products, software, applications, and among others.

REGARDING TO THE PRODUCT WITH INTERNET ACCESS, THE USE OF PRODUCT SHALL BE WHOLLY AT YOUR OWN RISKS. EZVIZ SHALL NOT TAKE ANY RESPONSIBILITIES FOR ABNORMAL OPERATION, PRIVACY LEAKAGE OR OTHER DAMAGES RESULTING FROM CYBER ATTACK, HACKER ATTACK, VIRUS INSPECTION, OR OTHER INTERNET SECURITY RISKS; HOWEVER, EZVIZ WILL PROVIDE TIMELY TECHNICAL SUPPORT IF REQUIRED.

Regulatory Information

FCC Information

FCC compliance: This device complies with Part 15 of the FCC Rules. Operation is subject to the following two conditions:

- (1) This device may not cause harmful interference, and
- (2) This device must accept any interference received, including interference that may cause undesired operation.

Note: This product has been tested and found to comply with the limits for a Class B digital device, pursuant to Part 15 of the FCC Rules. These limits are designed to provide reasonable protection against harmful interference in a residential installation. This product generates, uses, and can radiate radio frequency energy and, if not installed and used in accordance with the instructions, may cause harmful interference to radio communications. However, there is no guarantee that interference will not occur in a particular installation. If this product does cause harmful interference to radio or television reception, which can be determined by turning the equipment off and on, the user is encouraged to try to correct the interference by one or more of the following measures:

- Reorient or relocate the receiving antenna.
- Increase the separation between the equipment and receiver.
- Connect the equipment into an outlet on a circuit different from that to which the receiver is connected.
- Consult the dealer or an experienced radio/TV technician for help.

Please take attention that changes or modification not expressly approved by the party responsible for compliance could void the user's authority to operate the equipment.

This equipment should be installed and operated with a minimum distance 20cm between the radiator and your body

This device complies with Industry Canada licence-exempt RSS standard(s). Operation is subject to the following two conditions:

- (1) this device may not cause interference, and
- (2) this device must accept any interference, including interference that may cause undesired operation of the device.

Under Industry Canada regulations, this radio transmitter may only operate using an antenna of a type and maximum (or lesser) gain approved for the transmitter by Industry Canada. To reduce potential radio interference to other users, the antenna type and its gain should be so chosen that the equivalent isotropically radiated power (e.i.r.p.) is not more than that necessary for successful communication.

EU Conformity Statement



This product and - if applicable - the supplied accessories too are marked with "CE" and comply therefore with the applicable harmonized European standards listed under the Radio Equipment Directive 2014/53/EU, the EMC Directive 2014/30/EU, the RoHS Directive 2011/65/EU.



2012/19/EU (WEEE directive): Products marked with this symbol cannot be disposed of as unsorted municipal waste in the European Union. For proper recycling, return this product to your local supplier upon the purchase of equivalent new equipment, or dispose of it at designated collection points. For more information see: www.recyclethis.info.



2006/66/EC and its amendment 2013/56/EU (battery directive): This product contains a battery that cannot be disposed of as unsorted municipal waste in the European Union. See the product documentation for specific battery information. The battery is marked with this symbol, which may include lettering to indicate cadmium (Cd), lead (Pb), or mercury (Hg). For proper recycling, return the battery to your supplier or to a designated collection point. For more information see: www.recyclethis.info.

гарантийный срок-1 год

Срок службы-3 года



Производитель:Ханжоу Хиквижн Диджитал Технолджи(Китай)

Импортер-поставщик в России: ЗАО "Хиквижн"

Импортер-поставщик в Республике Беларусь:ООО "Торговый Дом "АВАНТ-ТЕХНО"

Сайт:www.ezviz.ru

Industry Canada ICES-003 Compliance

This device meets the CAN ICES-3 (B)/NMB-3(B) standards requirements.

This device complies with Industry Canada licence-exempt RSS standard(s). Operation is subject to the following two conditions:

- (1) this device may not cause interference, and
- (2) this device must accept any interference, including interference that may cause undesired operation of the device.

Le présent appareil est conforme aux CNR d'Industrie Canada applicables aux appareils radioexempts de licence. L'exploitation est autorisée aux deux conditions suivantes :

- (1) l'appareil ne doit pas produire de brouillage, et
- (2) l'utilisateur de l'appareil doit accepter tout brouillage radioélectrique subi, même si le brouillage est susceptible d'en compromettre le fonctionnement.

This equipment should be installed and operated with a minimum distance 20cm between the radiator and your body

Cet équipement doit être installé et utilisé à une distance minimale de 20 cm entre le radiateur et votre corps

Under Industry Canada regulations, this radio transmitter may only operate using an antenna of a type and maximum (or lesser) gain approved for the transmitter by Industry Canada. To reduce potential radio interference to other users, the antenna type and its gain should be so chosen that the equivalent isotropically radiated power (e.i.r.p.) is not more than that necessary for successful communication.

Conformément à la réglementation d'Industrie Canada, le présent émetteur radio peut

fonctionner avec une antenne d'un type et d'un gain maximal (ou inférieur) approuvé pour l'émetteur par Industrie Canada. Dans le but de réduire les risques de brouillage radioélectrique à l'intention des autres utilisateurs, il faut choisir le type d'antenne et son gain de sorte que la puissance isotrope rayonnée équivalente (p.i.r.e.) ne dépasse pas l'intensité nécessaire à l'établissement d'une communication satisfaisante.

Safety Instruction

CAUTION: THE PRODUCT IS BUILT IN A REPLACEABLE BATTERY. RISK OF EXPLOSION IF BATTERY IS REPLACED BY AN INCORRECT TYPE. DISPOSE OF USED BATTERIES ACCORDING TO THE INSTRUCTIONS.

Due to the product shape and dimension, the name and address of the importer/manufacturer are printed on the package.

EC DECLARATION OF CONFORMITY

Hereby, Hangzhou Hikvision Digital Technology Co., Ltd. declares that the radio equipment type [CS-W3-WD1200G, CS-W3-WD1200GR, CS-W3-WD2600G, CS-W3-WD2600GR] is in compliance with Directive 2014/53/EU.

The full text of the EC DECLARATION OF CONFORMITY is available at the following web link:

<http://www.ezvizlife.com/declaration-of-conformity>.

For more information, please visit www.ezvizlife.com

Need help? Contact us:

Phone:

USA/CAN: +1-855-693-9849

MX: +52-55-8526-1060

Email:

USA/CAN/MX: service@ezvizlife.com

Other countries: support@ezvizlife.com

SAVE THIS MANUAL FOR FUTURE REFERENCE

Box Contents

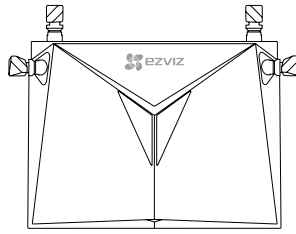

Router (x1)

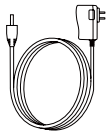

Power Adapter (x1)



Quick Start Guide (x1)

i The contents are subject to actual products.

Rear Panel Overview

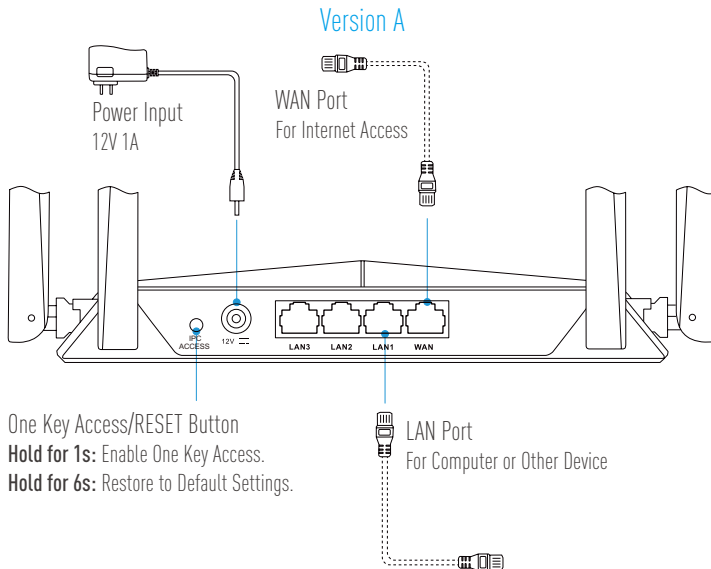

Version B

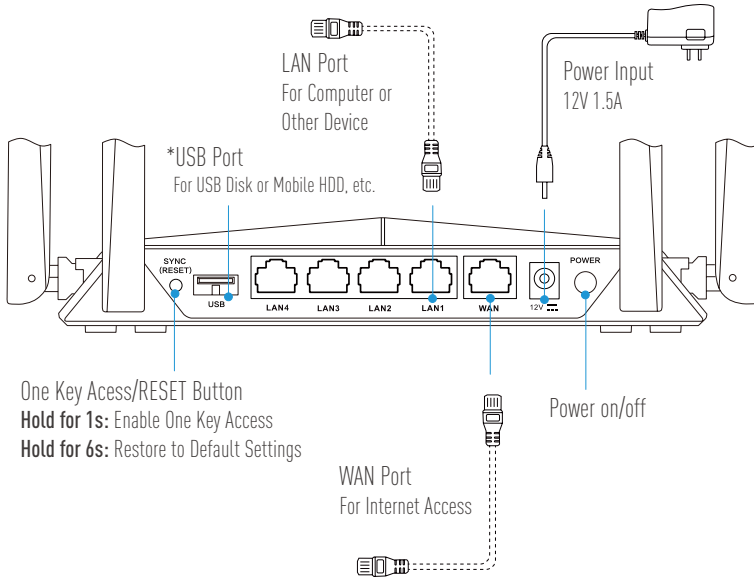

One Key Access/RESET Button
Hold for 1s: Enable One Key Access
Hold for 6s: Restore to Default Settings

i * Devices connected to the Wi-Fi from the router can share the files in the USB disk or mobile HDD that is inserted to the USB port of the router.

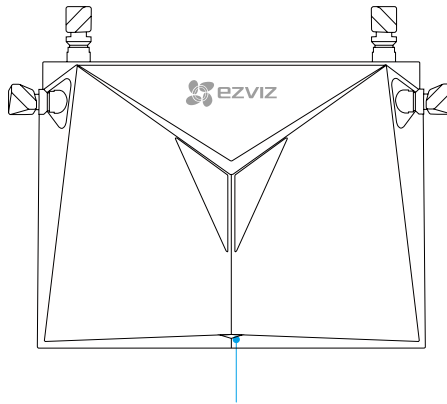

LED Indicator Status

Steady Green	Working properly.
Steady Blue	Internet disconnected..
Flashing Blue	One Key Access is enabled.

Wiring

1. Connect the WAN port to the Internet via network cable.

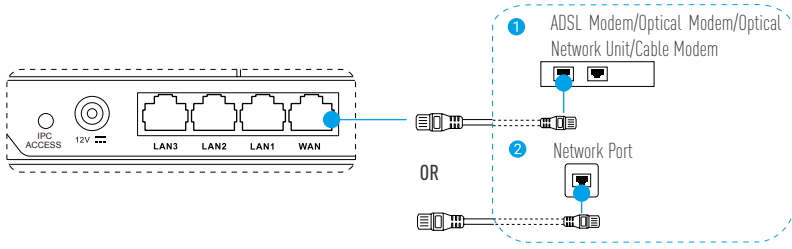

2. Connect your router to power outlet via power adaptor and wait for 90 seconds.

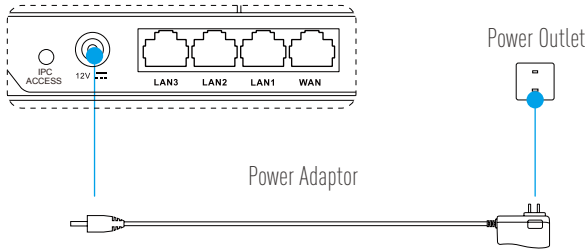

Configuring

i You can configure the parameters through the computer or the mobile phone. We take the computer configuration as an example.

3. Connect the LAN port and the computer via network cable. The computer will get the IP address of the router automatically.

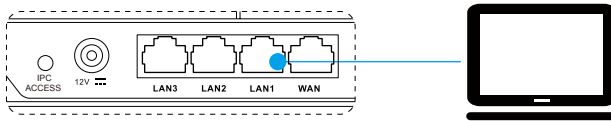

4. Open the Internet browser (Internet Explorer 8.0 and above is recommended) and input 192.168.7.1 or wifi.ezvizlife.com. Press Enter to go to the configuring page.
5. Set the parameters such as router password, Wi-Fi name and password, etc.

i You can also connect your mobile phone to Wi-Fi from the router, open the browser in the mobile phone, and follow Step 4 and Step 5.

Wi-Fi Connecting

A. EZVIZ Wi-Fi Camera(s)

6. Power on the camera. Wait until camera status light blinks alternating Blue and Red or wait for 2 mins.

7. Press the **IPC ACCESS/SYNC** button for 1 second to start detecting your camera(s). Once connected, camera status light will start flashing blue. The router will exit One Key Access after 2 mins.

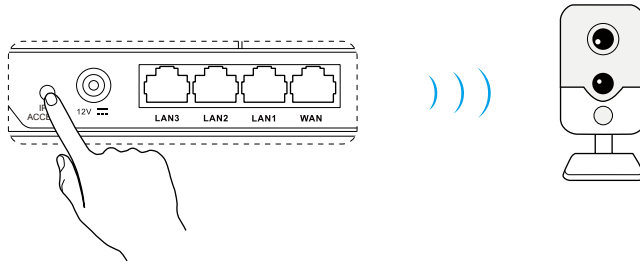

B. Other Wi-Fi Device

8. Find the Wi-Fi from the router and connect it by entering the Wi-Fi password that you have set in Step 5.

Adding to EZVIZ Account

9. For first time users, download the EZVIZ App in your Android phone or iPhone. Register an EZVIZ account. For existing users, open the EZVIZ App and log in.
10. Add the camera by tapping the (+) sign in the HOME screen then scan the QR code on the camera or type in its serial number.

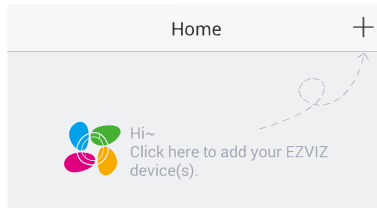

11. Add the router by tapping the (+) sign in the HOME screen then scan the QR code on the router or type in its serial number.

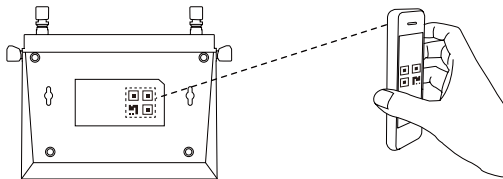

12. Once added to the EZVIZ account, tap the router in the EZVIZ App Home screen to verify the camera(s) linked to it.

Appendix

Recommended Router's Position

EN

For the router's best performance, you can place the router as bellow.

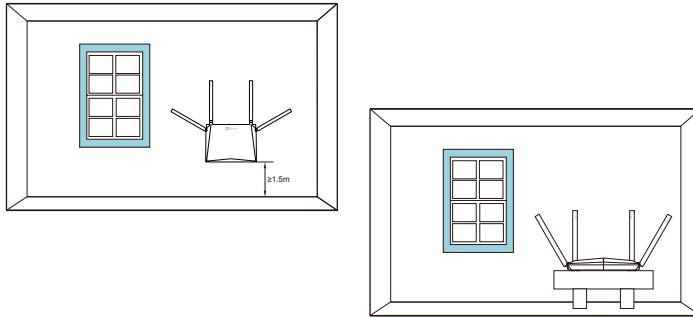

- The distance between each antenna should be larger than 6 cm.
- Keep the router away from household appliance as far as possible.

Wi-Fi Guard

Go to **Settings > Advanced Settings > Wi-Fi Guard** to enable it.

Enable Wi-Fi Guard to ensure your Wi-Fi security. Once enabled, you can only connect devices to Wi-Fi within 2 mins after pressing the **IPC ACCESS/SYNC** button.

One Key Access

- For EZVIZ cameras, refer to Step 6 and Step 7.
- For the devices supporting WPS function:
 1. Search the Wi-Fi, click or press the WPS button in the device interface or in the device body.
 2. Press **IPC ACCESS/SYNC** button in the router for 1 second to connect Wi-Fi.

Informations de base

Contenu du carton

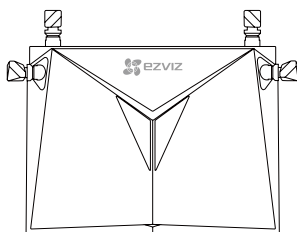

Routeur (x1)

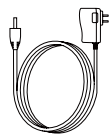

Adaptateur d'alimentation (x1)



Guide de démarrage rapide (x1)



Les contenus font référence aux produits.

Présentation du panneau arrière

Version A

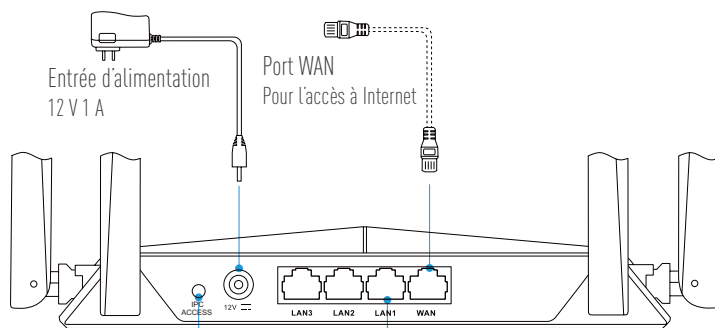

Fonction One-Key Access (Accès via une seule touche) / Bouton RÉINITIALISER
Maintenez enfoncé pendant 1 s : Activez la fonction One-Key Access (Accès via une seule touche).
Maintenez enfoncé pendant 6 s : Restaurez aux paramètres par défaut

Port LAN
Pour ordinateur ou autre appareil

Version B

FR

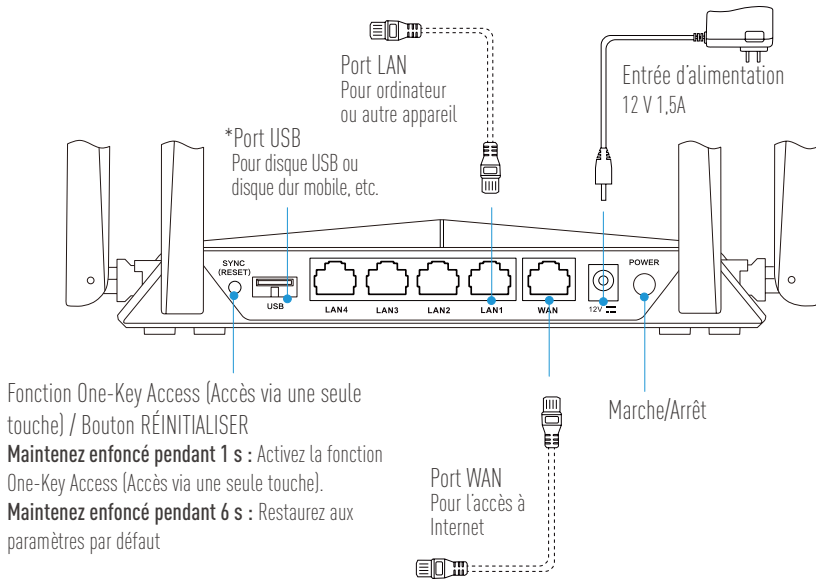

* Les appareils connectés au Wi-Fi à partir du routeur peuvent partager des fichiers dans le disque USB ou le disque dur mobile qui est inséré dans le port USB du routeur.

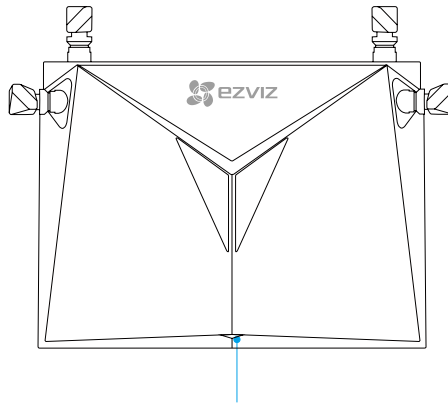

État de l'indicateur LED

Vert fixe	Fonctionne correctement.
Bleu continu	Internet déconnecté.
Clignotement en bleu	La fonction One Key Access (Accès via une seule touche) est activée.

Câblage

1. Connectez le port WAN à Internet via le câble réseau.

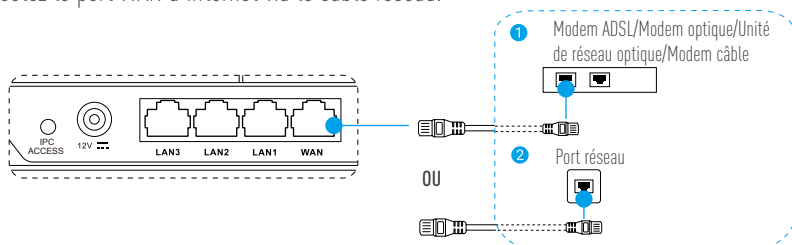

2. Branchez votre routeur à la prise électrique via un adaptateur électrique et patientez pendant 90 secondes.

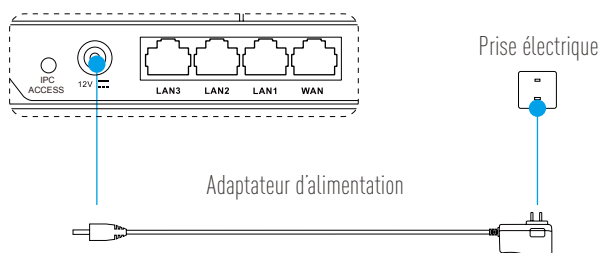

Configuration

i Vous pouvez configurer les paramètres sur votre ordinateur ou sur votre téléphone mobile. Prenons par exemple la configuration sur ordinateur.

3. Connectez le port LAN et l'ordinateur via le câble réseau. L'ordinateur récupère automatiquement l'adresse IP du routeur.

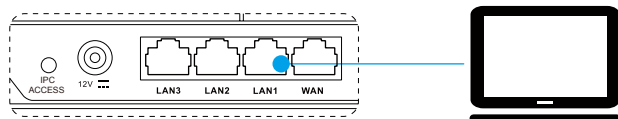

4. Ouvrez le navigateur Internet (Internet Explorer 8.0 et la version ultérieure sont recommandés) et saisissez 192.168.7.1 ou l'adresse wifi.ezvizlife.com. Appuyez sur Entrer pour aller à la page de configuration.
5. Réglez les paramètres tels que le mot de passe du routeur, le nom d'utilisateur et le mot de passe du réseau Wi-Fi, etc.

i Vous pouvez également connecter votre téléphone mobile au Wi-Fi du routeur. Ouvrez le navigateur dans le téléphone mobile, et suivez les étapes 4 et 5.

Connexion au réseau Wi-Fi

A. Caméra(s) Wi-Fi EZVIZ

6. Allumer la caméra. Patientez jusqu'à ce que le voyant d'état de la caméra clignote en alternance entre le bleu et le rouge ou patientez pendant 2 minutes.

- Appuyez sur le bouton **ACCÈS IPC/SYNC** pendant 1 seconde pour démarrer la détection de vos caméras. Une fois la connexion établie, le voyant d'état de la caméra commence à clignoter en bleu. Le routeur va quitter la fonction One Key Access (Accès via une seule touche) après 2 minutes.

FR

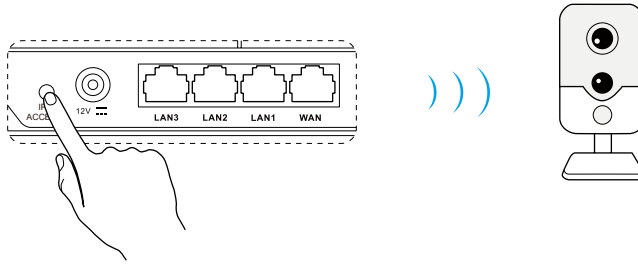

B. Autre appareil Wi-Fi

- Trouvez le Wi-Fi à partir du routeur et connectez-le en saisissant le mot de passe du réseau Wi-Fi que vous avez configuré à l'étape 5.

Ajout à un compte EZVIZ

- Les nouveaux utilisateurs doivent télécharger l'application EZVIZ sur leur téléphone Android ou iPhone. Créez un compte EZVIZ. Pour les utilisateurs existants, ouvrez l'application EZVIZ et connectez-vous.
- Ajoutez la caméra en appuyant sur le signe (+) de l'écran d'accueil, puis scannez le code QR de la caméra ou saisissez son numéro de série.

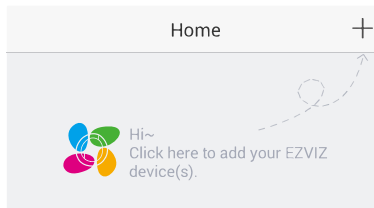

- Ajoutez le routeur en appuyant sur le signe (+) de l'écran d'accueil, puis scannez le code QR du routeur ou saisissez son numéro de série.

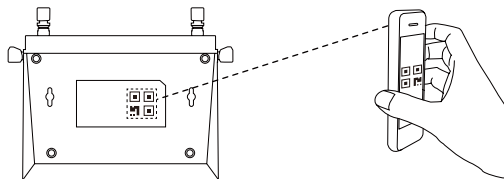

- Une fois le compte EZVIZ ajouté, appuyez sur le routeur à l'écran d'accueil de l'application EZVIZ pour vérifier le nombre de caméras qui lui sont associées.

Annexe

Position recommandée du routeur

Pour une performance optimale du routeur, respectez les emplacements suivants.

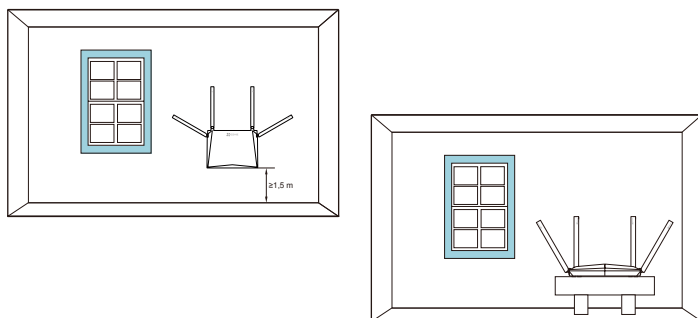

- La distance entre chaque antenne devrait être supérieure à 6 cm.
- Tenez le routeur le plus loin possible des appareils électroménagers.

Wi-Fi Guard

Allez à **Settings (Paramètres) > Advanced Settings (Paramètres avancés) > Wi-Fi Guard** pour l'activer.

Activez Wi-Fi Guard pour garantir la sécurité de votre réseau Wi-Fi. Une fois activé, vous avez seulement 2 minutes pour connecter les appareils au réseau Wi-Fi après avoir appuyé sur le bouton **ACCÈS IPC/SYNC**.

One-Key Access (Accès via une seule touche).

- Pour les caméras EZVIZ, reportez-vous aux étapes 6 et 7.
- Pour les appareils qui prennent en charge la fonction WPS :
 1. Recherchez le Wi-Fi, cliquez ou appuyez sur le bouton WPS dans l'interface de l'appareil ou sur le corps de l'appareil.
 2. Appuyez sur le bouton **ACCÈS IPC/SYNC IPC** sur le routeur pendant 1 seconde pour connecter le Wi-Fi.

Información básica

Contenido de la caja

ES

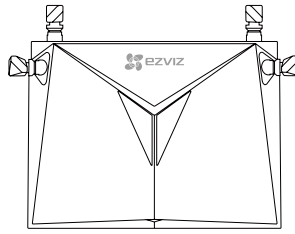

1 enrutador

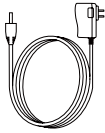

Adaptador de corriente (x1)



1 guía de inicio rápido

i El contenido está sujeto a los productos reales.

Vista general del panel trasero

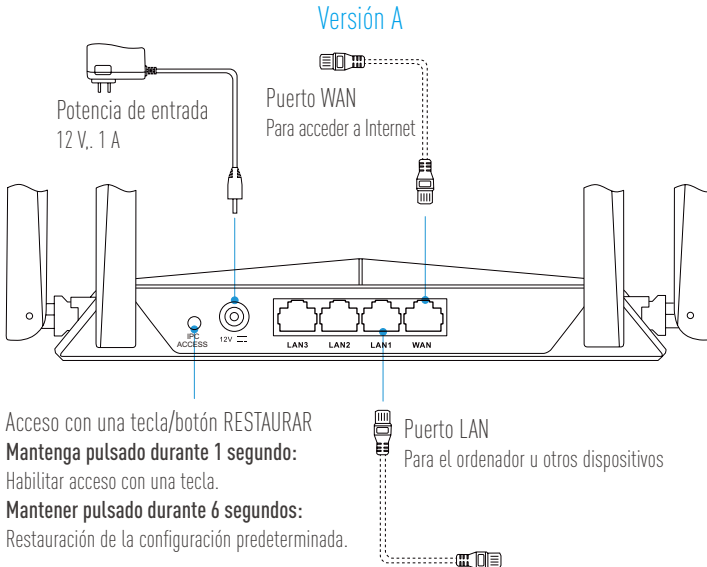

Versión B

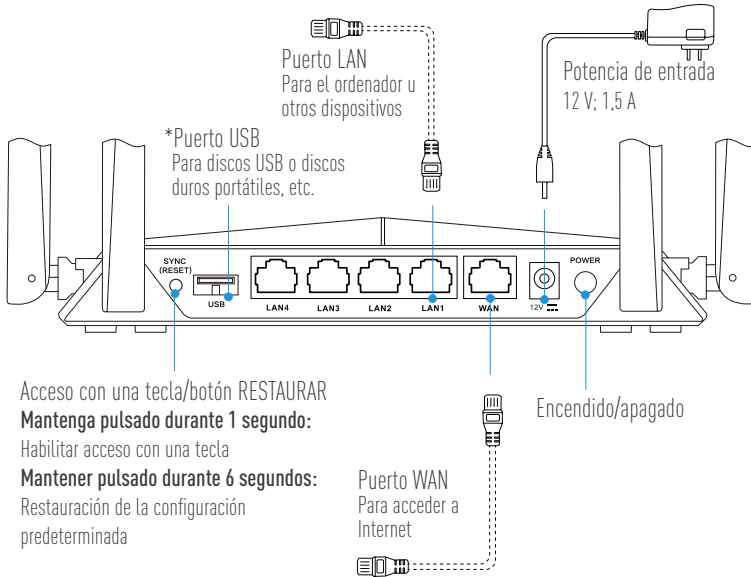

i * Los dispositivos conectados a la red Wi-Fi a través del enrutador pueden compartir los archivos con el disco USB o el disco duro portátil conectados al puerto USB del enrutador.

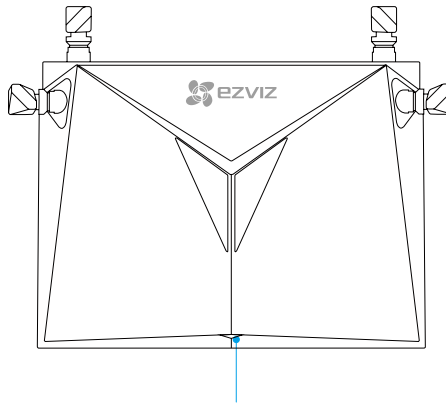

Indicador de estado LED

Verde fijo	Funciona correctamente.
Azul fijo	Internet desconectado.
Azul intermitente	Acceso con una tecla habilitado.

Cableado

1. Conecte el puerto WAN a Internet a través del cable de red.

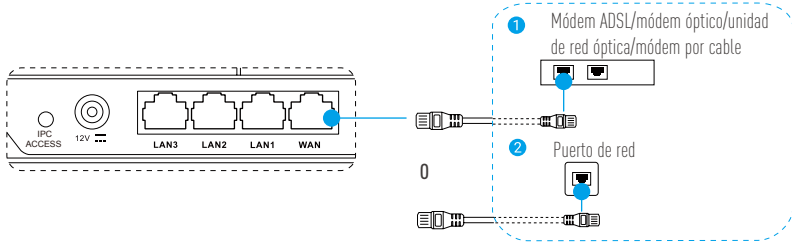

ES

2. Conecte su enrutador a la toma de corriente a través del adaptador de corriente y espere 90 segundos.

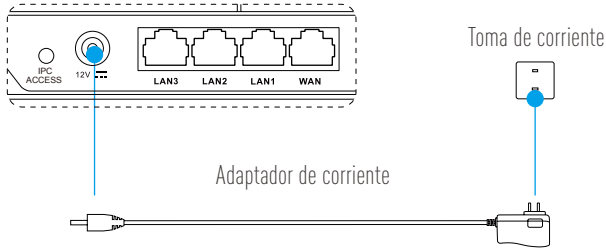

Configuración

i Puede configurar los parámetros a través del ordenador o del teléfono móvil. Tomemos la configuración del ordenador como ejemplo.

3. Conecte el puerto LAN al ordenador a través del cable de red. El ordenador obtendrá automáticamente la dirección IP del enrutador.

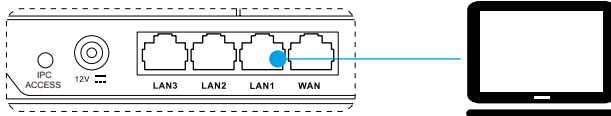

4. Abra el navegador de Internet (se recomienda Internet Explorer 8.0 y superior) e introduzca 192.168.7.1 o wifi.ezvizlife.com. Presione Intro para acceder a la página de configuración.
5. Establezca los parámetros, como la contraseña del enrutador, el nombre y la contraseña de la conexión Wi-Fi, etc.

i También puede conectar su teléfono móvil a la Wi-Fi desde el enrutador, abrir el navegador en el teléfono móvil y seguir los pasos 4 y 5.

Conexión Wi-Fi

A. Cámara Wi-Fi EZVIZ

6. Encienda la cámara. Espere hasta que la luz de estado de la cámara parpadee alternando azul y rojo o espere 2 minutos.

7. Pulse el botón **ACCESO IPC/SINC** durante 1 segundo para comenzar la detección de su cámara. Una vez conectada, la luz de estado de la cámara empezará a parpadear en azul. El enrutador saldrá del acceso con una tecla al cabo de 2 minutos.

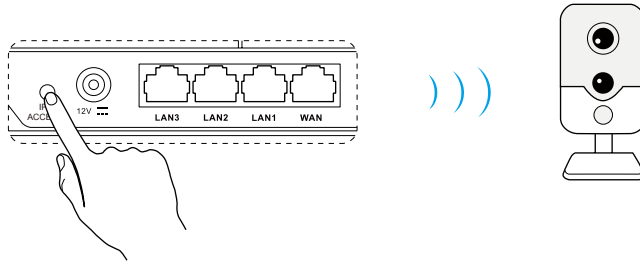

B. Otros dispositivos Wi-Fi

8. Encuentre la conexión Wi-Fi del enrutador y conéctelo introduciendo la contraseña Wi-Fi que haya configurado en el paso 5.

Agregar una cuenta EZVIZ

9. Si es un usuario nuevo, descargue la aplicación EZVIZ en su teléfono Android o iPhone. Registre una cuenta de usuario EZVIZ. Si ya tiene una cuenta, abra la aplicación EZVIZ e inicie la sesión.
10. Agregue la cámara tocando sobre el signo (+) en la pantalla de INICIO y, a continuación, escanee el código QR de la cámara o escriba su número de serie.

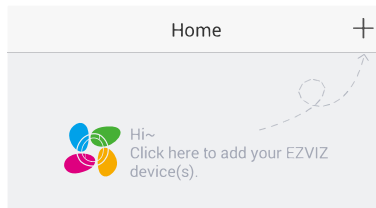

11. Agregue el enrutador tocando sobre el signo (+) en la pantalla de INICIO y, a continuación, escanee el código QR del enrutador o escriba su número de serie.

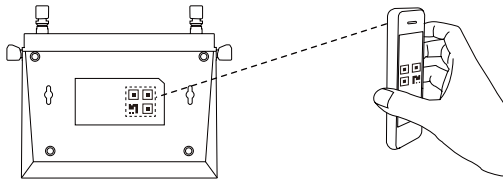

12. Una vez se haya agregado la cuenta EZVIZ, toque sobre el enrutador en la pantalla de inicio de la aplicación EZVIZ para verificar las cámaras vinculadas al mismo.

Apéndice

Posición recomendada del enrutador

Para obtener el mejor rendimiento del enrutador, colóquelo de la siguiente manera.

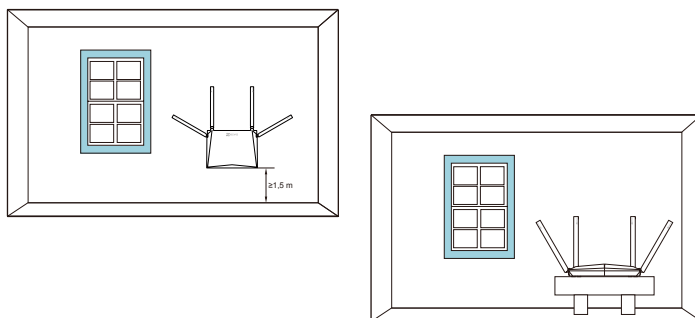

ES



- La distancia entre cada antena debe ser mayor a 6 cm.
- Mantenga el enrutador tan alejado como sea posible de los electrodomésticos.

Protección Wi-Fi

Acceda a **Settings (Configuración) > Advanced Settings (Configuración avanzada) > Wi-Fi Guard (Protección Wi-Fi)** para habilitarla.

Habilite la protección Wi-Fi para garantizar la seguridad de su conexión Wi-Fi. Una vez que esté habilitada, solo podrá conectar dispositivos a la Wi-Fi en los 2 minutos después de pulsar el botón **ACCESO IPC/SINC**.

Acceso con una tecla

- Para cámaras EZVIZ, consulte los pasos 6 y 7.
- Para dispositivos que admitan la función WPS:
 1. Busque la conexión Wi-Fi, haga clic o pulse el botón WPS en la pantalla o el cuerpo del dispositivo.
 2. Pulse el botón **ACCESO IPC/SINC** del enrutador durante 1 segundo para conectarse a la red Wi-Fi.

Основная информация

Содержимое упаковочной коробки

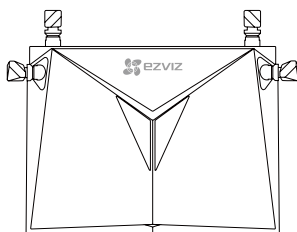

Маршрутизатор, 1 шт.

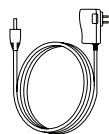

Адаптер питания, 1 шт.



Краткое руководство пользователя, 1 шт.



Содержимое комплекта поставки зависит от конкретной модели.

Внешний вид задней панели

Версия А

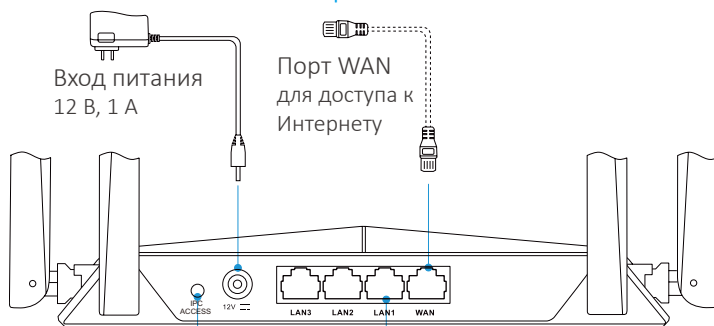

Кнопка «Доступ одной кнопкой/СБРОС»
Нажатие в течение 1 сек.:
активирует доступ одной кнопкой.
Нажатие в течение 6 сек.:
активирует настройки по умолчанию.

Порт LAN
для подключения к компьютеру или другому устройству

Версия В

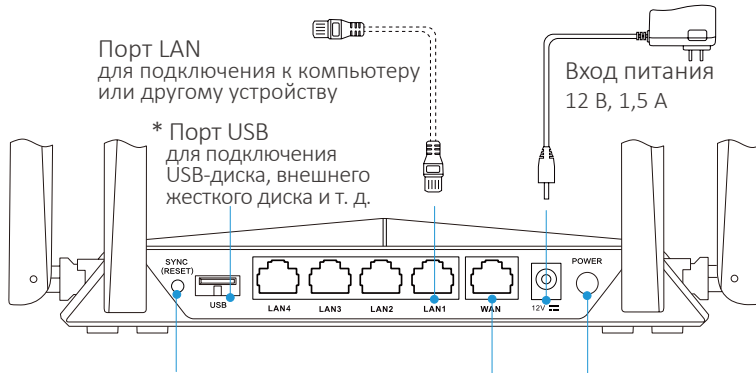

RU

Кнопка «Доступ одной кнопкой/СБРОС»

Нажатие в течение 1 сек.: активирует доступ одной кнопкой

Нажатие в течение 6 сек.: активирует настройки по умолчанию

Включение/выключение

Порт WAN для доступа к Интернету



* Устройства, подключенные по Wi-Fi к маршрутизатору, могут совместно использовать файлы, хранящиеся на USB-диске или на внешнем жестком диске, подключенном к USB-порту маршрутизатора.

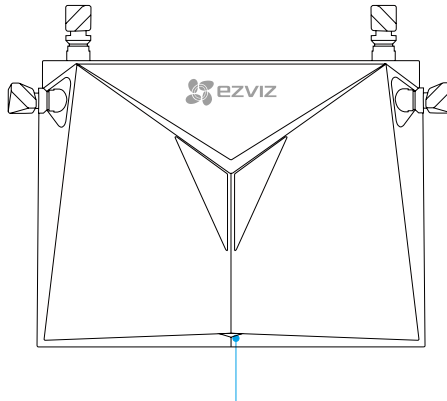

Состояния светодиодного индикатора

Непрерывно горит зеленым цветом

Устройство работает нормально.

Непрерывно горит синим цветом

Нет подключения к Интернету.

Мигает синим

Активирован доступ одной кнопкой.

Схема подключения

1. Подключитесь к Интернету, подсоединив сетевой кабель к порту WAN.

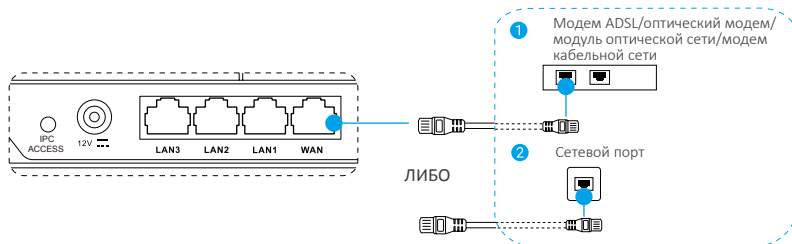

2. Подключите маршрутизатор к розетке электросети через адаптер питания и подождите 90 сек.



Настройки

i Параметры можно настроить с помощью компьютера или мобильного телефона. В качестве примера мы выбрали вариант с компьютером.

3. Соедините порт LAN с компьютером с помощью сетевого кабеля. Компьютер определит IP-адрес маршрутизатора автоматически.

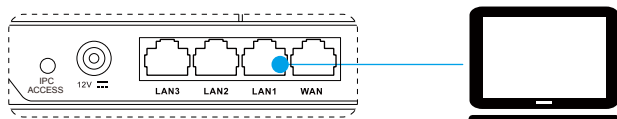

4. Откройте интернет-браузер (рекомендуется использовать Internet Explorer версии 8.0 и выше) и введите адрес 192.168.7.1 или wifi.ezvizlife.com. Нажмите Enter, чтобы перейти на страницу настройки.
5. Введите данные, такие как пароль маршрутизатора, имя/пароль сети Wi-Fi и т. д.

i Вы также можете подключить мобильный телефон к сети Wi-Fi маршрутизатора, открыть браузер на телефоне и выполнить шаги 4 и 5.

Подключение к сети Wi-Fi

A. Wi-Fi-камеры EZVIZ

6. Включите камеру. Подождите, пока индикатор состояния камеры не начнет мигать попеременно синим и красным цветом (примерно 2 мин.).

7. Нажмите кнопку **ДОСТУП ИРС/СИНХРОНИЗАЦИЯ** и удерживайте ее 1 сек., чтобы запустить поиск камер. После подключения индикатор состояния камеры начнет мигать синим цветом. Маршрутизатор выйдет из режима доступа одной кнопкой через 2 мин.

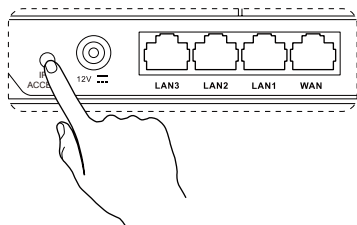

RU

В. Другие устройства Wi-Fi

8. Найдите сеть Wi-Fi маршрутизатора и подключитесь к ней, введя пароль, который вы установили в шаге 5.

Добавление аккаунта EZVIZ

9. Если вы только начинаете использовать систему, скачайте приложение EZVIZ в ваш телефон или iPhone. Зарегистрируйте аккаунт EZVIZ. Если вы уже зарегистрированы, откройте приложение EZVIZ и войдите в систему.
10. Добавьте камеру, нажав значок (+) на главном экране, а затем отсканируйте QR-код на камере или введите ее серийный номер.

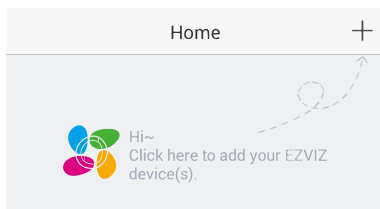

11. Добавьте маршрутизатор, нажав значок (+) на главном экране, а затем отсканируйте QR-код на маршрутизаторе или введите его серийный номер.

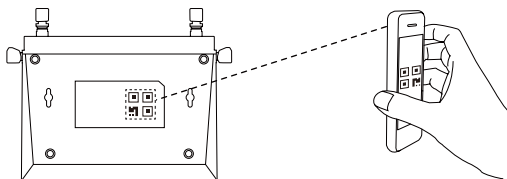

12. После добавления аккаунта EZVIZ выберите маршрутизатор на главном экране приложения EZVIZ, чтобы проверить камеры, присоединенные к этому устройству.

Приложение

Рекомендуемое место установки маршрутизатора

Для эффективной работы маршрутизатора рекомендуется установить его в соответствии с приведенными ниже рисунками.

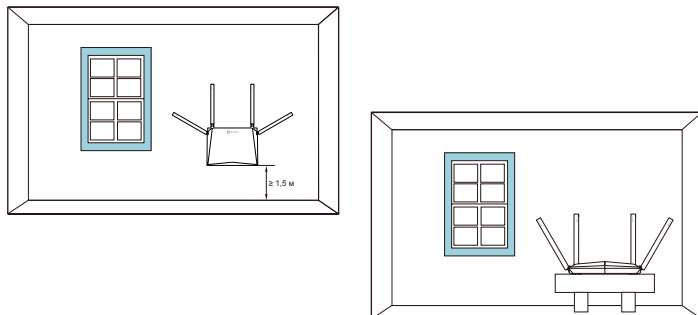

- Расстояние между антеннами должно быть больше 6 см.
- Располагайте маршрутизатор как можно дальше от бытовых приборов.

Защита Wi-Fi

Чтобы включить эту функцию, используйте следующие пункты меню: **Настройки > Дополнительные настройки > Защита Wi-Fi.**

Функция защиты Wi-Fi обеспечивает безопасность сети Wi-Fi. После включения этой функции подключение устройств к сети Wi-Fi возможно только в течение 2-х минут после нажатия кнопки **ДОСТУП ИРС/СИНХРОНИЗАЦИЯ.**

Доступ одной кнопкой

- Для камер EZVIZ см. шаги 6 и 7.
- Для устройств, поддерживающих функцию WPS:
 1. Найдите сеть Wi-Fi, нажмите кнопку WPS в интерфейсе устройства или на его корпусе.
 2. Нажмите кнопку **ДОСТУП ИРС/СИНХРОНИЗАЦИЯ** на маршрутизаторе и удерживайте ее 1 сек. для подключения к сети Wi-Fi.

Temel Bilgiler

Kutu İçeriği

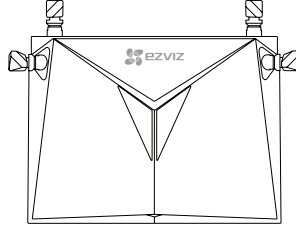

Yönlendirici (x1)

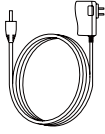

Güç Adaptörü (x1)



Hızlı Başlangıç Kılavuzu (x1)



İçindekiler, asıl ürünlere tabidir.

Arka Panel Hakkında Genel Bilgiler

Sürüm A

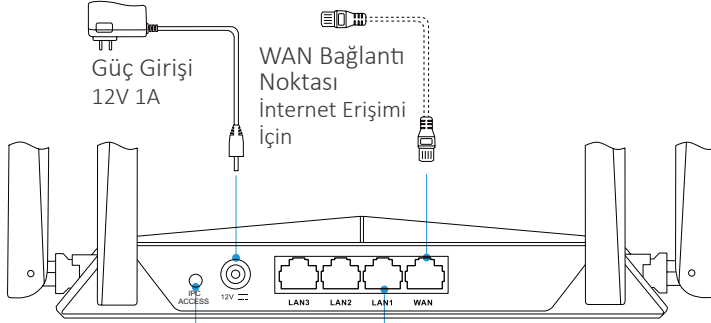

Tek Tuşla Erişim/SIFIRLAMA Düğmesi
1 sn boyunca basın: Tek Tuşla Erişim'i etkinleştir.
6 sn boyunca basın: Varsayılan Ayarlara Geri Yükle.

LAN Bağlantı Noktası
Bilgisayar veya Diğer Aygıtlar İçin

Sürüm B

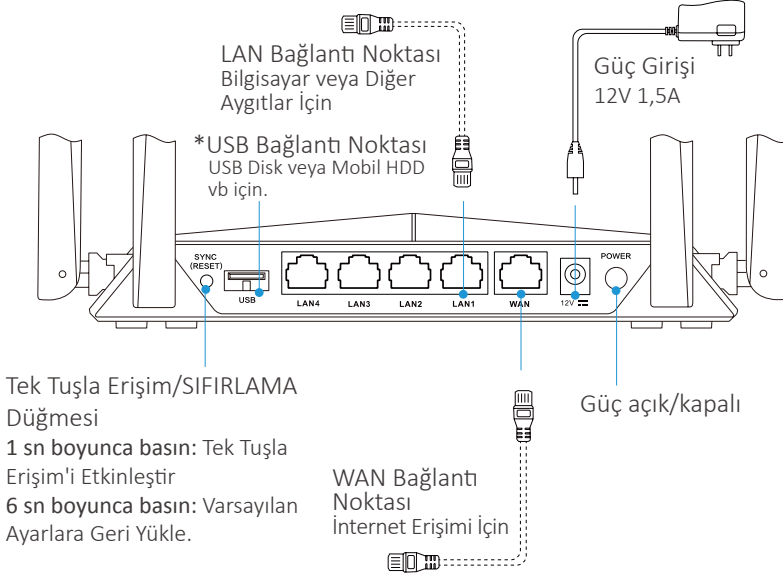

i *Yönlendiriciden Wi-Fi'ye bağlı aygıtlar, yönlendiricinin USB bağlantı noktasına takılı USB disk veya mobil HDD'deki dosyaları paylaşabilir.

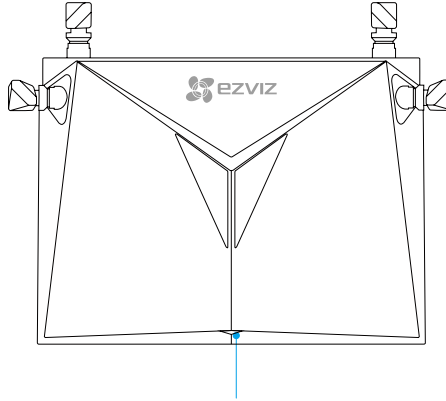

LED Gösterge Durumu

Sabit Yeşil	Düzgün çalışıyor.
Sabit Mavi	İnternet bağlantısı kesildi..
Mavi Yanıp Sönen	Tek Tuşla Erişim etkinleştirildi.

Kablolama

1. WAN bağlantı noktasını ağ kablosuyla internete bağlayın.

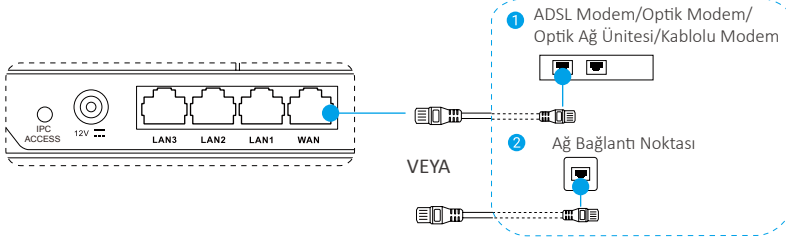

TR

2. Yönlendiricinizi güç adaptörüyle elektrik prizine bağlayın ve 90 saniye bekleyin.

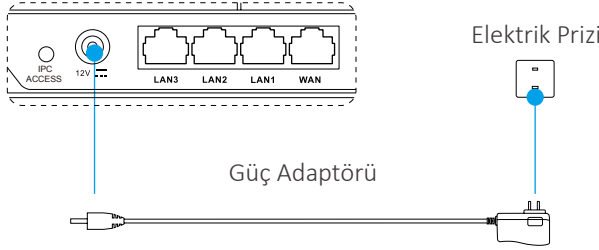

Yapılandırma



Parametreleri bilgisayar veya cep telefonu aracılığıyla yapılandırabilirsiniz. Bilgisayar yapılandırmasını örnek olarak almaktayız.

3. LAN portunu ve bilgisayarı ağ kablosuyla bağlayın. Bilgisayar, yönlendiricinin IP adresini otomatik olarak alacaktır.

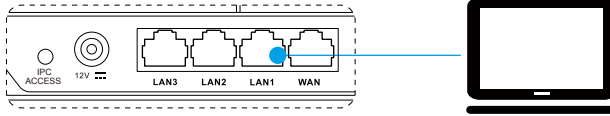

4. İnternet tarayıcısını (Internet Explorer 8.0 ve üstü önerilir) açın ve 192.168.7.1 veya wifi.ezvizlife.com adresini girin. Yapılandırma sayfasına gitmek için Enter tuşuna basın.
5. Yönlendirici şifresi, Wi-Fi adı ve şifre gibi parametreleri ayarlayın.



Cep telefonunuzu yönlendiriciden de Wi-Fi'ye bağlayabilirsiniz, cep telefonunuzdaki tarayıcıyı açın, 4. ve 5. adımı takip edin.

Wi-Fi'yi Bağlama

A. EZVIZ Wi-Fi Kamera(lar)

6. Kamerayı açın. Kamera durum ışığı sırayla Mavi ve Kırmızı yanıp sönene kadar veya 2 dakika bekleyin.

7. Kamera(ları)nızın algılanmasını başlatmak için **IPC Erişimi/SENK** düğmesine 1 saniye boyunca basın. Bağlandığında, kamera durum ışığı mavi yanıp sönmeye başlayacaktır. Yönlendirici, 2 dakika sonra Tek Tuşla Erişim'den çıkacak.

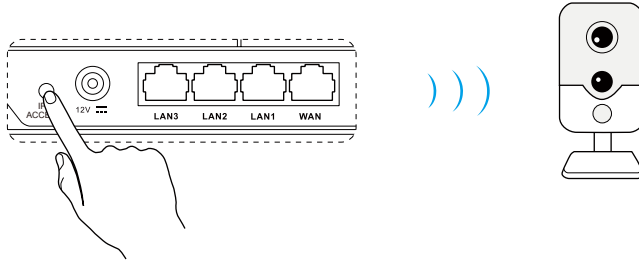

B. Diğer Wi-Fi Aygıtı

8. Yönlendiriciden Wi-Fi'yi bulun ve 5. adımda belirlediğiniz Wi-Fi şifresini girerek bağlayın.

EZVIZ Hesabına Ekleme

9. İlk defa kullanan kullanıcılar için, Android telefonunuzda veya iPhone'unuzda EZVIZ Uygulaması'nı indirin. Bir EZVIZ hesabı kaydedin. Mevcut kullanıcılar için EZVIZ Uygulaması'nı açın ve giriş yapın.
10. ANA SAYFA ekranındaki (+) işaretine dokunarak kamerayı ekleyin, daha sonra kameradaki QR kodunu tarayın veya seri numarasını girin.

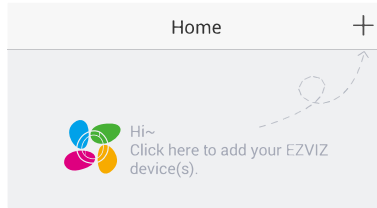

11. ANA SAYFA ekranındaki (+) işaretine dokunarak yönlendiriciyi ekleyin, daha sonra yönlendiricideki QR kodunu tarayın veya seri numarasını girin.

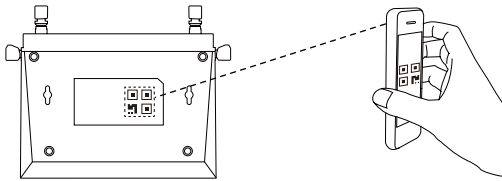

12. EZVIZ hesabına bir kere eklendiğinde, bağlı kameraları doğrulamak için EZVIZ Uygulaması Ana ekranındaki yönlendiriciye dokunun.

Ek

Önerilen Yönlendiricinin Konumu

Yönlendiricinin en iyi performansı için, yönlendiriciyi aşağıdaki gibi yerleştirebilirsiniz.

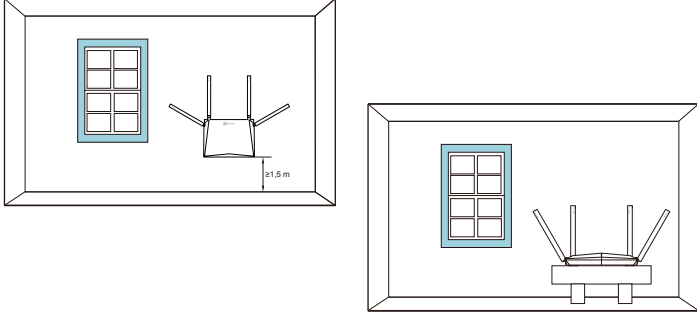

TR



- Her anten arasındaki mesafe 6 cm'den büyük olmalıdır.
- Yönlendiriciyi mümkün olduğunca ev aletlerinden uzak tutun.

Wi-Fi Koruması

Settings (Ayarlar) > Advanced Settings (Gelişmiş Ayarlar) > Wi-Fi Guard (Wi-Fi Koruması)'na giderek etkinleştirin.

Wi-Fi güvenliğinizi sağlamak için Wi-Fi Koruması'nı etkinleştirin. Etkinleştirildikten sonra, IPC ERİŞİMİ/SENK butonuna bastıktan sonra cihazları 2 dakika içinde Wi-Fi'ye bağlayabilirsiniz.

Tek Tuşla Erişim

- EZVIZ kameraları için 6. ve 7. adıma bakın.
- WPS işlevini destekleyen cihazlar için:
 1. Wi-Fi arayın, cihaz arayüzündeki veya cihaz gövdesindeki WPS düğmesine tıklayın veya basın.
 2. Wi-Fi'IPC ERİŞİMİ/SENK butonuna basın.

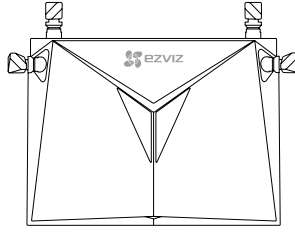

موجه (قطعة واحدة)



دليل بدء التشغيل السريع (قطعة واحدة)

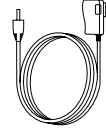

مهايئ الطاقة (قطعة واحدة)

تعتمد المحتويات على المنتجات الفعلية.



نظرة عامة على اللوحة الخلفية

الإصدار أ

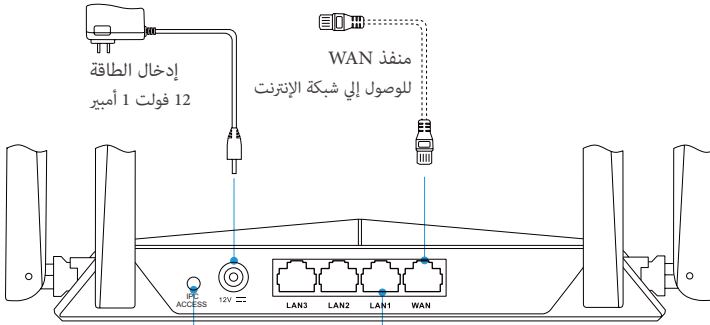

زر One Key Access (الوصول بمفتاح واحد) / زر (إعادة التعيين) RESET.
اضغط باستمرار لمدة ثانية واحدة: لتمكين One Key Access (الوصول بمفتاح واحد)
اضغط باستمرار لمدة 6 ثوانٍ: لاستعادة الإعدادات الافتراضية.

منفذ LAN لجهاز الكمبيوتر أو الأجهزة الأخرى

الإصدار ب

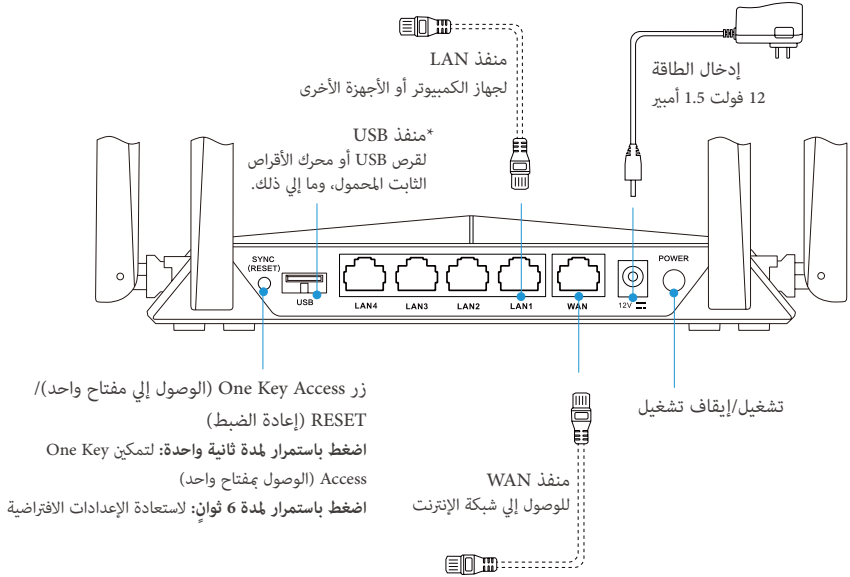

EG

* تستطيع الأجهزة المتصلة بشبكة Wi-Fi من الموجه مشاركة الملفات الموجودة علي قرص USB أو محرك الأقراص الثابت المحمول الذي يتم إدخاله في منفذ USB الخاص بالموجه.

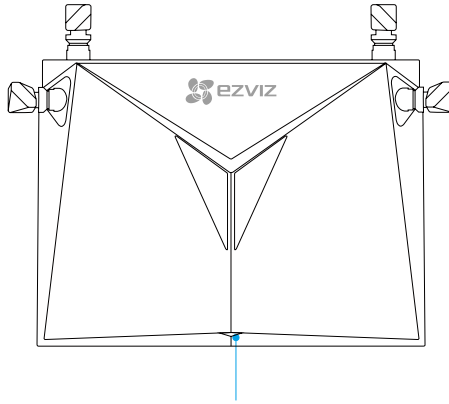

حالة مؤشر LED

لون أخضر ثابت	يعمل بشكل صحيح.
لون أزرق ثابت	انقطع الاتصال بالإنترنت.
لون أزرق وامض	تم تمكين One Key Access (الوصول بمفتاح واحد).

1. وصل منفذ WAN بالإنترنت عبر كبل الشبكة.

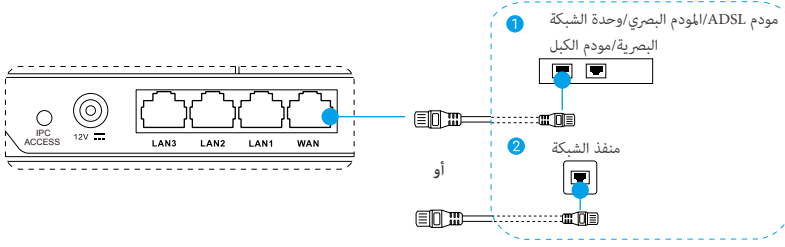

2. وصل الموجه بمنفذ الطاقة عبر محول الطاقة وانتظر لمدة 90 دقيقة.

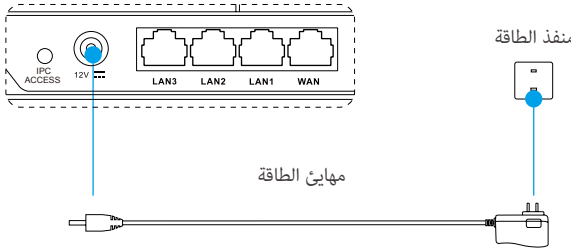

التكوين

يمكنك تكوين المعلومات من خلال الكمبيوتر أو الهاتف الجوال. سنستعين بتكوين الكمبيوتر كمثال.

3. وصل منفذ LAN والكمبيوتر عبر كبل الشبكة. سيحصل الكمبيوتر علي عنوان IP للموجه تلقائيًا.

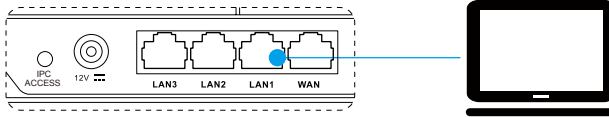

4. افتح مستعرض الإنترنت (يوصى باستخدام Internet Explorer 8.0 والإصدارات الأحدث) وإدخال 192.168.7.1 أو موقع wifi.ezvizlife.com. اضغط على Enter (إدخال) للانتقال إلي صفحة التكوين.

5. عين المعلومات مثل كلمة مرور الموجه، واسم وكلمة مرور شبكة Wi-Fi، وما إلي ذلك.

يمكنك أيضًا توصيل هاتفك الجوال بشبكة Wi-Fi من الموجه، وفتح المستعرض في الهاتف الجوال، واتبع الخطوة 4، والخطوة 5.

الاتصال بشبكة Wi-Fi

أ. كاميرا (كاميرات) Wi-Fi طراز EZVIZ

6. شغل الكاميرا. وانتظر حتي يومض مصباح حالة الكاميرا بالتناوب بين الأزرق والأحمر أو انتظر لمدة دقيقتين.

7. اضغط علي زر الوصول إلى IPC/المزامنة لمدة ثانية واحدة لبدء اكتشاف الكاميرا (الكاميرا). ومجرد الاتصال، سيبدأ مصباح حالة الكاميرا في الوميض باللون الأزرق. سيقوم الموجه بإنهاء One Key Access (الوصول بمفتاح واحد) بعد دقيقتين.

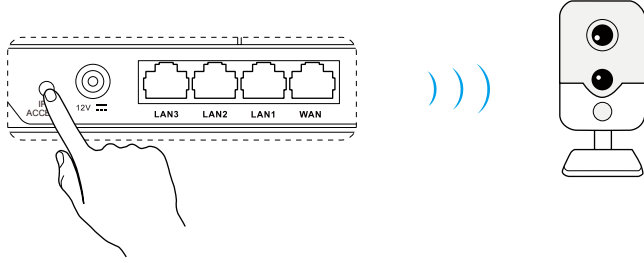

EG

ب. جهاز شبكة Wi-Fi الآخر

8. ابحث عن شبكة Wi-Fi من الموجه واتصل بها عن طريق إدخال كلمة مرور شبكة Wi-Fi التي عينتها في الخطوة 5.

الإضافة إلي حساب EZVIZ

9. بالنسبة إلى من يستخدمون الجهاز لأول مرة، يجب تنزيل تطبيق EZVIZ في الهواتف التي تعمل بنظام Android أو iPhone. ثم التسجيل في حساب EZVIZ. أما المستخدمون الحاليون، فيمكنهم فتح تطبيق EZVIZ وتسجيل الدخول.
10. أضف الكاميرا بالنقر علي علامة (+) في الشاشة الرئيسية وامسح رمز الاستجابة السريعة الموجود علي الكاميرا ضوئياً أو اكتبه في رقمه التسلسلي.

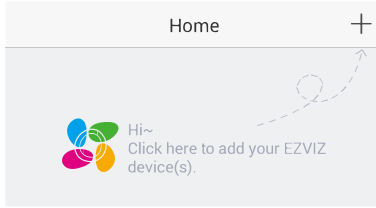

11. أضف الموجه من خلال النقر علي علامة (+) في الشاشة الرئيسية وامسح رمز الاستجابة السريعة بالموجه ضوئياً أو اكتبه في رقمه التسلسلي.

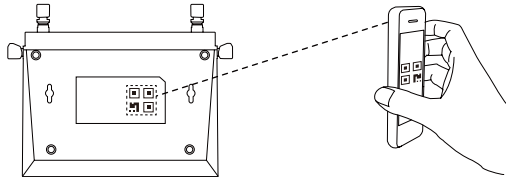

12. ومجرد الإضافة إلي حساب EZVIZ، انقر علي الموجه الموجود في الشاشة HOME (الرئيسية) بتطبيق EZVIZ للتأكد من ارتباط الكاميرا (الكاميرات) به.

الملحق

موضع الموجه الموصى به

للحصول علي أفضل أداء للموجه، يمكنك وضع الموجه علي النحو التالي.

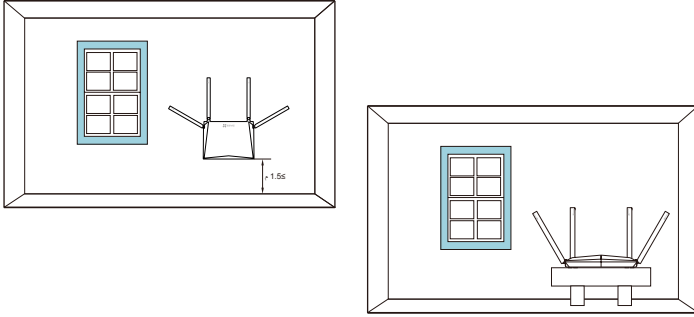

- يجب أن تكون المسافة بين كل هوائي أكبر من 6 سم.
- حافظ علي الموجه بعيدًا عن الأجهزة المنزلية قدر الإمكان.



حماية شبكة Wi-Fi

انتقل إلي **Settings (الإعدادات) < Advanced Settings (الإعدادات المتقدمة) < Wi-Fi Guard (حماية شبكة) Wi-Fi** لتمكينها.

مكن حماية شبكة Wi-Fi لضمان أمان شبكة Wi-Fi. وبمجرد التمكين، يمكنك توصيل الأجهزة بشبكة Wi-Fi فقط خلال دقيقتين بعد الضغط علي زر الوصول إلى IPC/المزامنة.

One Key Access (الوصول بمفتاح واحد)

- فيما يتعلق بكاميرا (كاميرات) EZVIZ، يمكنك الرجوع إلي الخطوة 6 والخطوة 7.
 - الأجهزة التي تدعم وظيفة WPS:
1. للبحث عن شبكة Wi-Fi، انقر أو اضغط علي زر WPS في واجهة الجهاز أو في جسم الجهاز.
 2. اضغط علي زر الوصول إلى IPC/المزامنة في الموجه لمدة ثانية واحدة للاتصال بشبكة Wi-Fi.

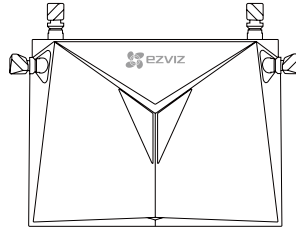

روتر (1 عدد)



دفترچه راهنمای راه‌اندازی سریع (x1)

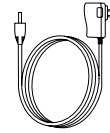

آداپتور برق (x1)

محتوا مربوط به محصولات واقعی می باشد.



مای پنل پشتی

نسخه A

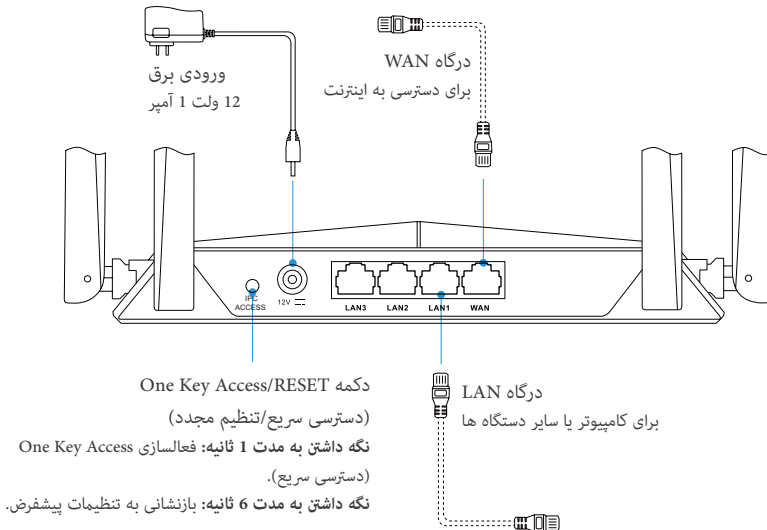

نسخه B

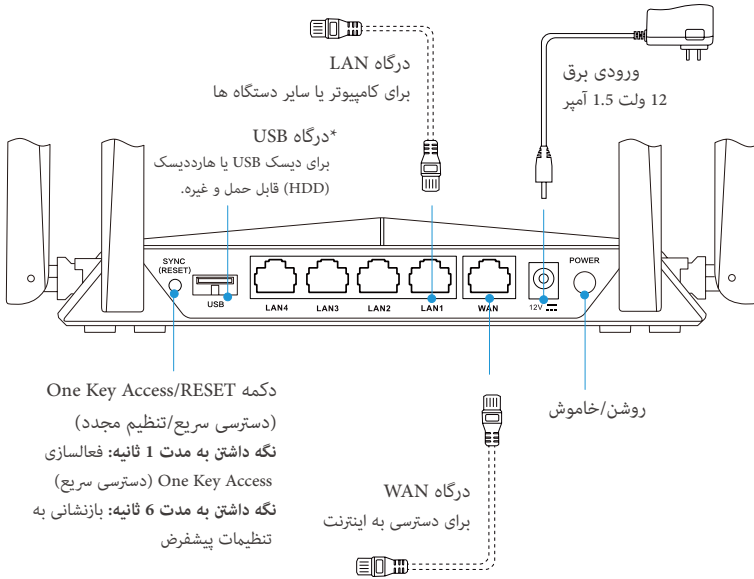

* دستگاه هایی که از طریق روتر به Wi-Fi متصل شده اند می توانند از طریق دیسک USB یا هارددیسک (HDD) قابل حمل که به درگاه USB روتر متصل می شود، فایل ها را به اشتراک بگذارند.

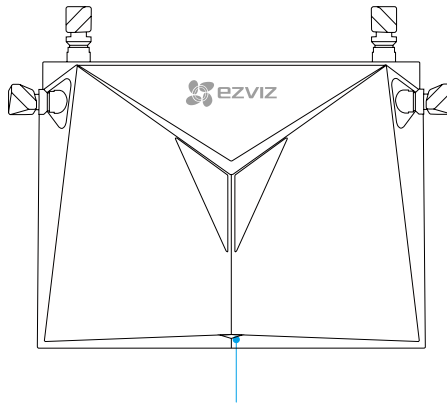

وضعیت نشانگر LED

عملکرد صحیح.	سبز ثابت
اینترنت قطع است.	آبی ثابت
دسترسی سریع (One Key Access) فعال است.	آبی چشمک زن

1. با استفاده از کابل شبکه، درگاه WAN را به اینترنت متصل کنید.

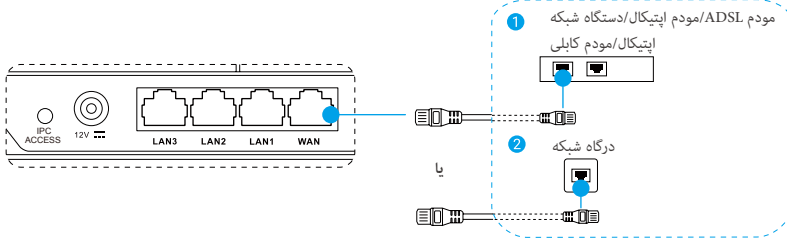

FA

2. با استفاده از آداپتور برق، روتر خود را به پریز متصل کرده و 90 ثانیه صبر کنید.

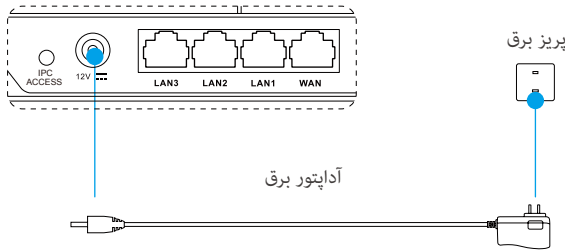

پیکربندی

i

از طریق کامپیوتر یا موبایل می‌توانید پارامترها را پیکربندی کنید. ما به عنوان نمونه، پیکربندی از طریق کامپیوتر را در نظر می‌گیریم.

3. با استفاده از کابل شبکه، درگاه LAN و کامپیوتر را به یکدیگر متصل کنید. کامپیوتر به طور خودکار، آدرس IP روتر را دریافت خواهد کرد.

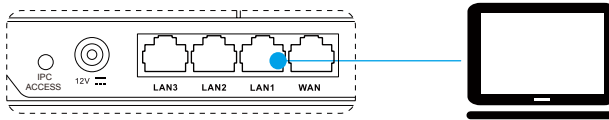

4. مرورگر اینترنت را باز کنید (پیشنهاد می‌شود از اینترنت اکسپلورر 8.0 یا نسخه‌های بالاتر استفاده کنید) و آدرس 192.168.7.1 یا wifi.ezvizlife.com را وارد کنید. برای رفتن به صفحه پیکربندی کلید Enter (ورود) را بزنید.

5. پارامترهای مختلف از قبیل گذرواژه روتر، نام و گذرواژه Wi-Fi و غیره را تنظیم کنید.

i

همچنین می‌توانید موبایل خود را از طریق روتر به Wi-Fi متصل کرده، مرورگر را در موبایل باز کنید و مراحل 4 و 5 را انجام دهید.

اتصال Wi-Fi

A. دوربین (های) Wi-Fi EZVIZ

6. دوربین را روشن کنید. تا زمانی که چراغ وضعیت دوربین به صورت چشمک زن آبی و قرمز در بیاید صبر کنید، و یا 2 دقیقه صبر کنید.

7. جهت شروع شناسایی دوربین (ها)، دکمه دسترسی IPC/همگام سازی را به مدت 1 ثانیه فشار دهید. هنگامی که متصل شد، چراغ وضعیت دوربین به صورت آبی چشمک زن در خواهد آمد. پس از 2 دقیقه، روتر از حالت دسترسی سریع (One Key Access) خارج خواهد شد.

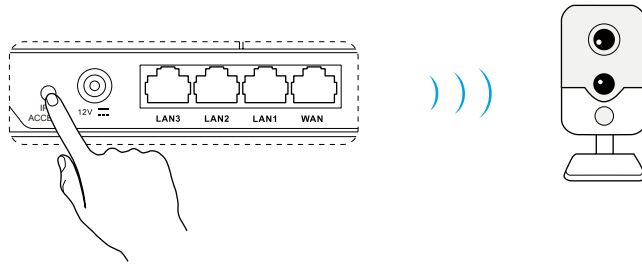

B. سایر دستگاه های Wi-Fi

8. Wi-Fi مربوط به روتر را جستجو کرده و با وارد کردن گذرواژه Wi-Fi که در مرحله 5 تنظیم کرده اید، به آن متصل شوید.

افزودن به حساب EZVIZ

9. کاربرانی که برای اولین بار متصل می شوند، باید برنامه EZVIZ را برای تلفن اندرویدی یا آیفون خود دانلود کنند. یک حساب EZVIZ ثبت کنید. کاربران دارای حساب، باید برنامه EZVIZ را باز کرده و وارد حساب خود شوند.
10. جهت افزودن دوربین، دکمه (+) در صفحه اصلی برنامه را انتخاب کرده، سپس کد QR دوربین را اسکن کرده یا شماره سریال آن را وارد کنید.

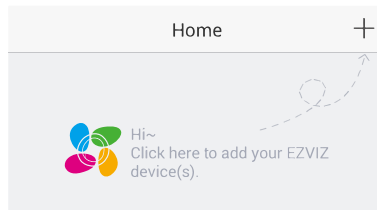

11. جهت افزودن روتر، دکمه (+) در صفحه اصلی برنامه را انتخاب کرده، سپس کد QR روتر را اسکن کرده یا شماره سریال آن را وارد کنید.

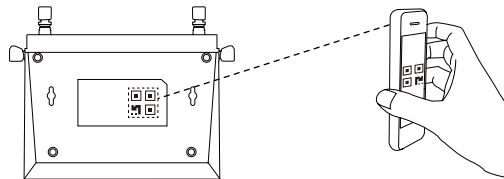

12. پس از افزودن شدن روتر به حساب EZVIZ، جهت تأیید دوربین (های) متصل شده به آن، روتر را در صفحه اصلی برنامه EZVIZ انتخاب کنید.

جهت بهترین عملکرد روتر، آن را مطابق شرایط زیر قرار دهید.

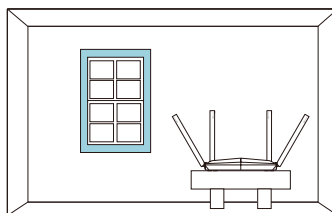
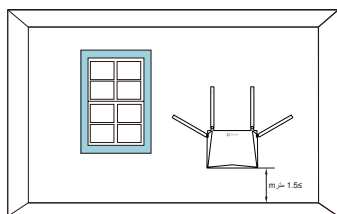

FA

- فاصله بین هر آنتن باید بیش از 6 سانتی متر باشد.
- روتر را در دورترین فاصله ممکن از لوازم خانگی قرار دهید.

محافظ Wi-Fi

جهت فعال کردن آن به **Settings (تنظیمات) < Advanced Settings (تنظیمات پیشرفته) < Wi-Fi Guard (محافظ Wi-Fi) بروید.**

جهت اطمینان از امنیت Wi-Fi خود، محافظ Wi-Fi را فعال کنید. پس از اینکه این قابلیت فعال شود، تنها ظرف مدت 2 دقیقه پس از فشردن دکمه **دسترسی IPC/همگام سازی** می توانید دستگاه ها را به Wi-Fi متصل کنید.

One Key Access (دسترسی سریع)

- برای دوربین های EZVIZ به مراحل 6 و 7 رجوع کنید.
 - برای دستگاه هایی که از عملکرد WPS پشتیبانی می کنند:
1. Wi-Fi را جستجو کنید، در رابط کاربری دستگاه، روی دکمه WPS کلیک کرده یا این دکمه را روی بدنه دستگاه فشار دهید.
 2. جهت اتصال به Wi-Fi، دکمه **دسترسی IPC/همگام سازی** در روتر را به مدت 1 ثانیه فشار دهید.

LIMITED WARRANTY

Thank you for purchasing EZVIZ products. This limited warranty gives you, the original purchaser of the EZVIZ product, specific legal rights. You may also have other legal rights that vary by state, province or jurisdiction. The disclaimers, exclusions, and limitations of liability under this limited warranty will not apply to the extent prohibited by applicable law. No distributor, reseller, agent, or employee is authorized to make any modification, extension, or addition to this limited warranty.

Your EZVIZ product is warranted for a period of one (1) year from the date of purchase against defects in materials and workmanship, or such longer period as may be required by law in the country or state where this product is sold, when used normally in accordance with user manual.

You can request warranty service by emailing us at support@ezvizlife.com.

For any defective EZVIZ products under warranty, HANGZHOU HIKVISION DIGITAL TECHNOLOGY CO., LTD. ("the Company") will, at its option, (i) repair or replace your product free of charge; (ii) exchange your product with a functional equivalent product; (iii) or refund the original purchase price, provided you provide the original purchase receipt or copy, brief explanation of the defect, and return the product in its original packaging. At the sole discretion of the Company, repair or replacement may be made with a new or refurbished product or components. This warranty does not cover the postal cost, insurance and any other incidental charges incurred by you in returning the product.

Except where prohibited by applicable law, this is your sole and exclusive remedy for breach of this limited warranty. Any product that has either been repaired or replaced under this limited warranty will be covered by the terms of this limited warranty for the longer of ninety (90) days from the date of delivery or the remaining original warranty period.

This warranty does not apply and is void:

- If the warranty claim is made outside the warranty period or if the proof of purchase is not provided.
- For any malfunction, defect or failure caused by or resulting from the evidence of impact, mishandling, tampering, use contrary to the applicable instruction manual, incorrect power line voltage, accident, loss, theft, fire, flood or other Acts of God, shipping damage or damage resulting from repairs performed by unauthorized personnel.
- For any consumable parts, such as batteries, where the malfunction is due to the normal aging of the product.
- Cosmetic damage, including but not limited to scratches, dents and broken plastic on ports.
- Any software, even if packaged or sold with EZVIZ hardware.
- For any other damages free from defects in material or workmanship.
- Routine cleaning, normal cosmetic and mechanical wear and tear.

Please do not hesitate to contact your seller, or send e-mails to us support@ezvizlife.com, with any questions.

COPYRIGHT ©2018 HANGZHOU HIKVISION DIGITAL TECHNOLOGY CO., LTD. ALL RIGHTS RESERVED.

GARANTIE LIMITÉE

Merci d'avoir acheté nos produits EZVIZ. En tant qu'acheteur original de produit EZVIZ, cette garantie limitée vous accorde certains droits. Selon le pays, la région ou la juridiction où vous résidez, il est possible que vous bénéficiiez d'autres droits. Les dénis de responsabilités, exclusions et limitations de responsabilité civile stipulés dans cette garantie limitée s'appliquent uniquement dans les limites prévues par la loi. Aucun distributeur, revendeur, agent ou employé n'est autorisé à apporter de modification, d'extension ou d'ajout à cette garantie.

Votre produit EZVIZ est garanti pendant une période de un (1) an à compter de la date d'achat pour tout défaut de pièces et de main d'œuvre, ou pour une durée supérieure si la législation en vigueur dans le pays ou l'état où ce produit est vendu l'exige, dès lors qu'il est utilisé conformément aux instructions du manuel de l'utilisateur.

Pour faire valoir la garantie, écrivez-nous à l'adresse suivante: support@ezvizlife.com.

Si un défaut est signalé sur un produit EZVIZ pendant la période de garantie, Hangzhou Hikvision Digital Technology Co., Ltd. (« la Société ») pourra, à sa discrétion, (i) réparer ou remplacer votre produit gratuitement ; (ii) remplacer votre produit par un produit équivalent en état de marche ; (iii) rembourser le prix d'achat. Vous devrez toutefois présenter la preuve d'achat et une brève explication du défaut constaté, et renvoyer le produit dans son emballage d'origine. La Société pourra réparer ou remplacer le produit ou les composants par un produit ou des composants neufs ou remis en état. Cette garantie ne couvre pas les frais de port, l'assurance ni les éventuels frais annexes de renvoi du produit.

Sauf si la législation en vigueur l'interdit, cette garantie est votre seul et unique recours. Tout produit réparé ou remplacé en vertu de la présente garantie limitée sera couvert pendant une durée de quatre-vingt-dix (90) jours à compter de la date de livraison ou jusqu'à l'échéance de la période garantie originale.

Cette garantie ne s'applique pas et est considérée comme nulle dans les cas suivants :

- si l'utilisateur se prévaut de la garantie hors de la période de couverture ou s'il ne fournit pas de preuve d'achat ;
- en cas de dysfonctionnement, de défaut ou de panne due ou induite par un choc, une mauvaise manipulation, un sabotage, une utilisation non conforme aux instructions du manuel, une tension d'alimentation incorrecte, un accident, une perte, un vol, un incendie, une inondation ou toute autre catastrophe naturelle, un préjudice subi pendant le transport ou résultant de réparations par un personnel non agréé ;
- consommables, tels que les batteries, où le dysfonctionnement est dû au vieillissement normal du produit ;
- dommages superficiels tels que, entre autres, les rayures, les bosses ou les pièces en plastique cassées ;
- logiciels, même fournis ou vendus avec le matériel EZVIZ ;
- préjudices autres que les défauts de pièces ou de main d'œuvre ;
- nettoyage de routine, vieillissement de l'aspect extérieur et usure mécanique normale.

Pour toute question, n'hésitez pas à contacter votre revendeur ou à nous écrire à l'adresse suivante: support@ezvizlife.com.

COPYRIGHT ©2018 HANGZHOU HIKVISION DIGITAL TECHNOLOGY CO., LTD. TOUS DROITS RÉSERVÉS.

GARANTÍA LIMITADA

Gracias por adquirir productos EZVIZ. Esta garantía limitada le concede a usted, el comprador original del producto EZVIZ, derechos legales específicos. Es posible que tenga otros derechos legales en función de su estado, provincia o jurisdicción. Los avisos de exención de responsabilidad, las exclusiones y las limitaciones de responsabilidad de esta garantía limitada no se aplicarán hasta el máximo prohibido por la legislación aplicable. Ningún distribuidor, revendedor, representante o empleado tiene autorización para introducir alteraciones, ampliaciones o incorporaciones en virtud de esta garantía limitada.

Su producto de EZVIZ está cubierto por la garantía por un período de un (1) año desde la fecha de compra frente a defectos de materiales y mano de obra, o en el plazo más largo que requiera la ley en el país o estado donde se venda este producto, cuando se usa normalmente de acuerdo con el manual de usuario.

Puede solicitar el servicio de garantía por correo electrónico en support@ezvizlife.com.

Para cualquier producto de EZVIZ defectuoso en garantía, HANGZHOU HIKVISION DIGITAL TECHNOLOGY CO., LTD. ("la Empresa"), a su discreción, (I) reparará o sustituirá el producto de forma gratuita; (II) cambiará su producto por un producto equivalente funcional; (III) o reembolsará el precio de compra original, siempre y cuando proporcione el recibo de compra original o una copia, una breve descripción del defecto y devuelva el producto en su embalaje original. A la entera discreción de la Empresa, la reparación o la sustitución pueden realizarse por un producto o componentes nuevos o reacondicionados. Esta garantía no cubre el coste postal de transporte, el seguro ni ningún otro coste incidental en el que incurra durante la devolución del producto.

Excepto si lo prohíbe la legislación vigente, esta es la solución única y exclusiva en caso de incumplimiento de esta garantía limitada. Cualquier producto que se haya reparado o sustituido en virtud de esta garantía limitada estará cubierto por los términos de la misma durante el periodo máximo de noventa (90) días a partir de la fecha de entrega o el período de garantía original restante.

Esta garantía no se aplica y se considerará nula:

- Si la reclamación de garantía se realiza fuera del periodo de garantía o si no se proporciona la prueba de compra.
- En caso de funcionamiento incorrecto, defecto o avería causados por o como resultado de las pruebas de impacto, impericia, manipulación, uso contrario al manual de instrucciones aplicable, voltaje incorrecto de la línea eléctrica, accidente, pérdida, robo, incendio, inundación u otros actos de fuerza mayor, daños en el envío o daños ocasionados por reparaciones realizadas por personal no autorizado.
- En el caso de las piezas consumibles, como las baterías, si el funcionamiento incorrecto se debe al desgaste normal del producto.
- Daños cosméticos, incluidos, pero sin limitarse a, arañazos, abolladuras y plástico roto en puertos.
- Cualquier software, incluso si se ha incluido y vendido con el hardware de EZVIZ.
- En caso de otros daños libres de defectos en el material o la mano de obra.
- La limpieza rutinaria, cambios cosméticos y el desgaste mecánico natural.

Si tiene alguna pregunta, no dude en ponerse en contacto con su representante comercial, o bien envíenos un mensaje a support@ezvizlife.com con la pregunta que desee.

COPYRIGHT ©2018 HANGZHOU HIKVISION DIGITAL TECHNOLOGY CO., LTD. RESERVADOS TODOS LOS DERECHOS.

ОГРАНИЧЕННАЯ ГАРАНТИЯ

Благодарим Вас за покупку продукции EZVIZ. Эта ограниченная гарантия дает Вам как покупателю продукта EZVIZ определенные юридические права. Вы также можете иметь другие юридические права, которые определяются законами государства, провинции или юрисдикцией. Исключения и ограничения ответственности в соответствии с данной ограниченной гарантией не действительны в случае, если они противоречат действующему законодательству. Ни дистрибьютор, ни дилер, ни агент или сотрудник не имеет права вносить какие-либо изменения или дополнения к данной ограниченной гарантии.

На Ваш продукт EZVIZ дается гарантия сроком на один(1) год с момента покупки на дефекты материалов и изготовления, или на более длительный период, в соответствии с законом государства, где продается этот товар, при условии правильного использования в соответствии с руководством пользователя.

Вы можете запросить гарантийное обслуживание, обратившись по электронной почте support@ezvizlife.com.

В случае неисправности продуктов EZVIZ по гарантии, HIKVISION DIGITAL TECHNOLOGY CO., LTD. Ханчжоу ("Компания") произведет, по своему выбору, (I) ремонт или замену изделия бесплатно; (II) обмен продукта на функционально эквивалентный; (III) возврат первоначальной стоимости, при условии, что Вы предоставите оригинал или копию квитанции о покупке, краткое объяснение дефекта, а также вернете товар в оригинальной упаковке. На усмотрение Компании, может производиться ремонт или замена нового или отремонтированного продукта или его компонентов. Данная гарантия не распространяется на почтовые расходы, страховку и любые другие непредвиденные расходы, понесенные Вами в связи с возвратом продукта.

За исключением случаев, запрещенных действующим законодательством, этот документ является Вашим единственным и исключительным средством судебной защиты, в случае нарушения Ваших прав, закрепленных в ограниченной гарантии. К любому продукту, который уже был отремонтирован или заменен по данной ограниченной гарантии, применимы условия документа в течение девяноста (90) дней с момента поставки или оставшегося первоначального гарантийного срока.

Данная гарантия не применяется и является недействительной:

- В случае подачи заявки на гарантийный ремонт по истечении гарантийного срока или отсутствия доказательства факта покупки.
- В случае неисправностей, дефектов, вызванных неправильным использованием, нарушением инструкций по эксплуатации, при неправильном напряжении сети, аварии, утере, краже, пожаре, наводнении или иных стихийных бедствиях, повреждении груза или ущербе, нанесенными в результате ремонта, выполненного не уполномоченными лицами.
- Для любых расходных частей, таких как батареи, когда неисправность происходит из-за естественного старения продукта.
- При косметических повреждениях, в том числе, но не только, при царапинах, вмятинах и сломанном пластике на портах.
- Для любого программного обеспечения, даже если оно было упаковано или продано вместе с оборудованием EZVIZ.
- Для любых других повреждений, дефектов материала или изготовления.
- Для планового косметического и механического износа.

Чтобы задать вопрос продавцу или отправить нам письмо, пожалуйста, обращайтесь по данному адресу: support@ezvizlife.com

COPYRIGHT ©2018 HANGZHOU HIKVISION DIGITAL TECHNOLOGY CO., LTD. ALL RIGHTS RESERVED.

SINIRLI GARANTI

EZVIZ ürünleri satın aldığınız için teşekkür ederiz. Bu sınırlı garanti, EZVIZ ürününü satın alan kişi olarak size, özel hukuki haklar vermektedir. Ülke, şehir veya yargı sistemlerine bağlı olarak değişebilecek başka hukuki haklara da sahip olabilirsiniz. Yürürlükteki yasalar tarafından engellenmesi halinde, bu sınırlı garanti kapsamında bildirilen feragatler, istisnalar ve sorumluluk sınırları uygulanmayacaktır. Hiçbir distribütörün, perakende satıcısının, aracının veya çalışanın bu sınırlı garanti üzerinde herhangi bir değişiklik, uzantı veya eklenti yapmaya yetkisi yoktur.

EZVIZ ürününüz, satın alındığı tarihten itibaren bir (1) yıl süreyle ya da ürünün satıldığı ülkede veya şehirde yasalar tarafından gerekli görülen süre boyunca, kullanım kılavuzuna uygun bir şekilde kullanılması koşuluyla, malzeme ve işçilik hatalarına karşı garantilidir. Aşağıdaki adrese e-posta göndererek bizden garanti servisi talep edebilirsiniz: support@ezvizlife.com.

Garanti kapsamında arızalanan herhangi bir EZVIZ ürünü için, HANGZHOU HIKVISION DIGITAL TECHNOLOGY CO., LTD. ("Şirket") kendi tercihine bağlı olarak, orijinal satış belgesini veya kopyasını sağlamanız, arızanın kısa bir açıklamasını belirtmeniz ve ürünü orijinal ambalajında iade etmeniz koşuluyla, (i) ürününüzü ücretsiz bir şekilde onaracak veya değiştirecek; (ii) ürününüzü işlevleri açısından eşdeğer bir ürün ile değiştirecek; veya (iii) satın alma sırasında ödediğiniz ile ücreti iade edecektir. Yegane takdir yetkisi Şirkete ait olmak üzere, onarım veya değiştirme işlemi yeni ya da yenilenmiş ürün veya bileşenler ile yapılabilir. Bu garanti, ürünün iadesi sırasında ortaya çıkabilecek posta masraflarını, sigorta ve diğer isteğe bağlı maliyetleri kapsamamaktadır.

Yasalar tarafından engellenmediği sürece, bu sınırlı garanti koşullarının yerine getirilmesi için tek ve yegane sorumlu siz olacaksınız. Bu sınırlı garanti kapsamında onarımı yapılan veya değiştirilen herhangi bir ürün için, teslim tarihinden itibaren, ilk garanti süresi geçerli kalacak veya eğer daha uzunsa, doksan (90) gün boyunca bu sınırlı garanti uygulanacaktır.

Aşağıdaki hallerde bu garanti uygulanmaz ve geçersiz kalır:

- Garanti talebinin garanti süresi dolduktan sonra yapılması veya ürünün satış belgesinin sağlanamaması.
- Herhangi bir darbe, hatalı kullanım, kurcalama, kullanım kılavuzunda belirtilen açıklamaların aksi yönünde kullanım, hatalı giriş gerilimi, kaza, kayıp, hırsızlık, yangın, su taşkını ve diğer doğal afetler, nakliye hasarı veya yetkili olmayan kişiler tarafından yapılan onarımlar nedeniyle veya bu tür durumlar sonucu ortaya çıkan her türlü arıza, hasar veya bozulmalar.
- Piller gibi her türlü sarf malzemeler için, arızanın ürünün normal aşınma ve yıpranması ile ilgili olması.
- Çizilme, çökme, bağlantı uçlarında bulunan plastik parçaların kırılması dahil olmak üzere, ancak bunlarla sınırlı kalmaksızın görsel hasarlar.
- EZVIZ donanımı ile birlikte ambalajlanmış veya satılmış olsa dahi her türlü yazılım sorunları.
- Malzeme ve işçilik hatası olmayan diğer her türlü hasarlar.
- Rutin temizlik, normal görünüm bozulması ve mekanik aşınma ve yıpranma.

Her türlü sorularınız için lütfen satıcınız ile iletişime geçmekte tereddüt etmeyin veya support@ezvizlife.com adresinden bize bir e-posta gönderin.

TELİF HAKKI ©2018 HANGZHOU HIKVISION DIGITAL TECHNOLOGY CO., LTD. TÜM HAKLARI SAKLIDIR.

ضمان محدود

شكرًا لشرائك منتجات EZVIZ. يمنحك هذا الضمان المحدود بصفقتك المشتري الأصلي لمنتج EZVIZ حقوقًا قانونية محددة. ويمكنك أن تتمتع أيضًا بالحقوق القانونية الأخرى التي تختلف حسب الولاية أو المقاطعة أو الولاية القضائية. لن تنطبق حالات إخلاء المسؤولية والاستثناءات وتحديد المسؤولية بموجب هذا الضمان المحدود إلى الحد المحظور بموجب القانون الساري. ولم يتم التصريح لأي موزع أو بائع أو موظف بإجراء أي تعديل أو مد أو إضافة على هذا الضمان المحدود.

يتم ضمان منتج EZVIZ لمدة عام واحد بدءًا من تاريخ الشراء ضد العيوب في المواد ودقة الصنع أو لمدة أطول قد ينص عليها القانون في الدولة أو الولاية التي يُباع بها هذا المنتج، عند استخدامه بشكل طبيعي وفقًا لدليل المستخدم. ويمكنك أن تطلب خدمة الضمان بإرسال بريد إلكتروني لنا على support@ezvizlife.com.

بالنسبة إلى أي منتج من منتجات EZVIZ الخاضعة للضمان، تقوم شركة HANGZHOU HIKVISION DIGITAL TECHNOLOGY CO., LTD (يُشار إليها باسم "الشركة") حسب تقديرها بما يلي (1) إصلاح المنتج أو استبداله مجانًا أو (2) تبديل المنتج بمنتج مكافئ يعمل أو (3) رد مبلغ الشراء الأصلي، شريطة أن تقدم إيصال الشراء الأصلي أو نسخة منه وتوضيحًا موجزًا للعيوب وإعادة المنتج في عوته الأصلية. حسب تقدير الشركة وحدها، يمكن إجراء الإصلاح أو الاستبدال بمنتج أو مكونات جديدة أو مجددة. لا يغطي هذا الضمان تكلفة البريد والتأمين وأي تكاليف أخرى تتحملها عند إرجاع المنتج.

ما لم يحظر القانون الساري ذلك، يعتبر هذا تدييرًا تنفيذيًا وحيدًا وحصريًا منك لانتهاك هذا الضمان المحدود. وستتم تغطية أي منتج تم إصلاحه أو استبداله بموجب هذا الضمان المحدود بشروط هذا الضمان المحدود لمدة تسعين (90) يومًا من تاريخ التسليم أو للفترة المتبقية بالضمان الأصلي، أيهما أطول.

لا يسري هذا الضمان ويُعد لاغيًا في الحالات التالية:

- إذا تمت المطالبة بالضمان بعد انتهاء مدة الضمان أو إذا لم يتم تقديم حجة الشراء.
- في حالة وجود أي عيب أو خلل أو عطل ناتج عن صدمة أو سوء استعمال أو عبث أو استخدام مخالف لدليل الإرشادات واجب التطبيق أو الجهد الكهربائي غير الصحيح لخط الطاقة الكهربائية أو حادث أو فقدان أو سرقة أو حريق أو فيضان أو القضاء والقدر أو التلف أثناء الشحن أو التلف الناتج عن إصلاحات أجراها موظفون غير معتمدين.
- في حالة وجود أي أجزاء مستهلكة كالبطاريات، حيث يكون العطل بسبب التقادم الطبيعي للمنتج.
- تلف الشكل، ويشمل على سبيل المثال لا الحصر الخدوش والانبعاجات وقطع البلاستيك المكسورة عند المنافذ.
- أي برنامج، حتى إذا كان مغلقًا أو يباع مع أجهزة EZVIZ.
- في حالة أي تلف آخر خالٍ من العيوب في المواد أو دقة الصنع.
- التنظيف الدوري وتلف وبلى الشكل والمكونات الميكانيكية العادية.

الرجاء عدم التردد في الاتصال بالبائع أو إرسال رسائل بريد إلكتروني لنا على support@ezvizlife.com لتوجيه أي أسئلة.

حقوق النشر © 2018 لصالح شركة HANGZHOU HIKVISION DIGITAL TECHNOLOGY CO., LTD كل الحقوق محفوظة.

ضمانت محدود

از اینکه محصولات EZVIZ را خریداری کرده‌اید، متشکریم. این ضمانت محدود، حقوق قانونی خاصی که برای خریدار اصلی محصولات EZVIZ تعریف شده است را در اختیار شما قرار می‌دهد. همچنین ممکن است شما از حقوق قانونی دیگری برخوردار باشید که بر اساس هر ایالت، استان یا حوزه قضایی متفاوت است. رفع مسئولیت، محدود سازی مسئولیت و استثنائاتی که تحت این ضمانت محدود تعریف می‌شوند، در حوزه‌هایی که توسط قانون جاری منع شده است، اعمال نخواهند شد. هیچ یک از توزیع کنندگان، فروشندگان، نمایندگان و کارکنان شرکت نمی‌توانند هیچ تغییری، توسعه یا ضمیمه‌ای برای این ضمانت محدود قائل شوند. محصول EZVIZ شما از تاریخ خرید به مدت یک (1) سال و یا مدت طولانی‌تری که در قانون کشور یا ایالتی که این محصول در آنجا فروخته می‌شود، مشخص شده در برابر نقایص اجزا و کارکرد و ساخت ضمانت می‌شود. این ضمانت در صورتی معتبر است که از دستگاه به صورت عادی و مطابق با دفترچه راهنمای کاربر استفاده شود. جهت استفاده از خدمات ضمانت می‌توانید از طریق آدرس ایمیل support@ezvizlife.com با ما ارتباط برقرار کنید.

برای تمام محصولات معیوب EZVIZ تحت گارانتی، HANGZHOU HIKVISION DIGITAL TECHNOLOGY CO., LTD. ("شرکت") به اختیار خود یکی از این اقدامات را انجام خواهد داد (i) تعمیر یا تعویض رایگان محصول شما؛ (ii) تعویض محصول شما با یک محصول مشابه سالم؛ (iii) و یا بازپرداخت مبلغ خرید اصلی، به شرطی که نسخه اصل یا کپی رسید خرید را به همراه توضیح مختصری درباره نقص دستگاه ارائه دهید و همچنین محصول را در بسته‌بندی اصلی آن به شرکت عودت دهید. شرکت بر اساس صلاحدید خود، تعمیر یا تعویض محصول را با محصول یا قطعات نو یا بازسازی شده انجام خواهد داد. این ضمانت هزینه‌های پستی، بیمه و هر گونه هزینه موردی دیگر که شما متحمل شده‌اید را پوشش نمی‌دهد.

غیر از مواردی که توسط قانون جاری منع شده، این تنها حالت نقض این ضمانت محدود است. هر محصولی که بر اساس این ضمانت محدود تعمیر یا تعویض شود، بر اساس شرایط این ضمانت محدود به مدت نود (90) روز دیگر از تاریخ تحویل یا به میزان مدت باقیمانده از ضمانت اصلی، تحت پوشش قرار خواهد گرفت.

در موارد زیر این ضمانت اعمال نمی‌شود و از درجه اعتبار ساقط است:

- اگر درخواست ضمانت پس از اتمام دوره ضمانت ارائه شود و یا اینکه تأییدیه خرید ارائه نشود.
- خرابی‌ها، نقایص یا مشکلاتی که ناشی از ضربه، استفاده نادرست، دستکاری، استفاده بر خلاف اصول ذکر شده در دفترچه راهنما، ولتاژ برق نامناسب، تصادف، گم شدن، سرقت، آتش‌سوزی، سیل یا سایر بلایای طبیعی باشد و آسیب‌های ناشی از حمل و نقل و یا مشکلات ناشی از تعمیر توسط افراد غیر مجاز.
- برای تمام قطعات مصرفی از جمله باتری که خرابی آن در اثر استهلاک طبیعی محصول اتفاق می‌افتد.
- آسیب‌های ظاهری از جمله خراش، تورفتگی و شکستگی پلاستیک در محل درگاه‌ها.
- هر گونه نرم‌افزار، حتی اگر در بسته بندی محصول وجود داشته باشد و همراه با سخت‌افزار EZVIZ فروخته شده باشد.
- هر گونه نقص دیگری غیر از موارد مربوط به اجزا و کارکرد یا ساخت.
- استهلاک و فرسودگی‌های طبیعی در تمیزی و زیبایی ظاهری و استهلاک مکانیکی.

در صورتی که هرگونه سؤالی دارید لطفاً با فروشنده خود تماس گرفته یا از طریق ایمیل support@ezvizlife.com با ما در ارتباط باشید.

HANGZHOU HIKVISION DIGITAL TECHNOLOGY CO., LTD. ©2018. تمام حقوق محفوظ است.

